



Акционерное общество ČGS a.s. занимается производством и дистрибуцией изделий для автомобильной и прочих отраслей промышленности.



- шины для сельскохозяйственных машин
- шины для строительных и универсальных машин, а также вилочных автопогрузчиков
- шины для легких грузовых автомобилей
- шины для самолетов
- шины для мотоциклов



- резиновые смеси
- технологическая резина прессованная
- антивибрационные системы
- уплотнительные элементы
- резиновые покрытия цилиндров
- изделия из силикона
- резинотекстильные изделия
- клиновидные ремни
- шины и камеры для велосипедов



- машины для резинового производства
- поршневые кольца
- художественное литье
- отливки



- резиновое покрытие химических емкостей



- формы для вулканизации – испытательная деятельность



- всемирная сеть дистрибуции шин



ČGS a.s.

Švehlova 1900, 106 24 Prague 10, Czech Republic

EN ISO 9001:2000 • ISO/TS 16949:2005 • ISO 14001

www.CGS.eu



MITAS a.s.  
Švehlova 1900  
106 25 Prague 10  
Czech Republic  
Тел.: +420 267 111 522  
Факс: +420 271 750 214  
business@mitas.cgs.cz  
www.CGS.eu

Дилер:

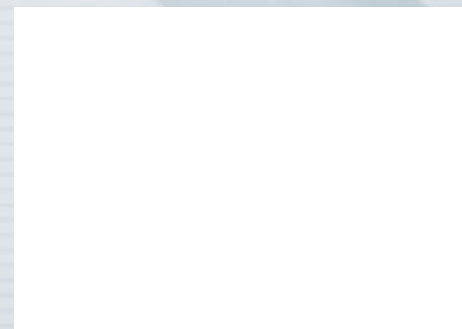

# Construction

ШИНЫ ДЛЯ СТРОИТЕЛЬНЫХ  
И ПОДЪЕМНО-ТРАНСПОРТНЫХ,  
МНОГОЦЕЛЕВЫХ  
И ПРОМЫШЛЕННЫХ МАШИН

ТЕХНИЧЕСКАЯ ИНФОРМАЦИЯ 2008





Обзор размеров ..... 2  
 Обозначение размеров шин, конструкция шин ..... 4  
 Обозначение боковины шины ..... 5  
 Легенда и определения ..... 6  
 Общая информация ..... 7

**MPT** Многоцелевые радиальные ..... 8

**MPT** Многоцелевые (диагональные) ..... 10

**EM** Для строительных и подъемно-транспортных машин радиальные ..... 16

**EM** Для строительных и подъемно-транспортных машин (диагональные) ..... 18

**EM** Экскаваторные ..... 22

**TI** Тракторные промышленные (радиальные и диагональные) ..... 26

**TG** Для грейдеров и катков ..... 30

**SK** Для погрузчиков управляемых скольжением ..... 32

**FL** Для вилочных погрузчиков ..... 34

Использование и уход ..... 37

Инструкции по монтажу и демонтажу ..... 37

EM шины – общая информация ..... 38

Спецификация ободов ..... 42



8-24"

РАЗМЕР		РИСУНОК	СТРАНИЦА	РИСУНОК	СТРАНИЦА	РИСУНОК	СТРАНИЦА	РИСУНОК	СТРАНИЦА
8"	4.00-8	FL-01	35	FL-03	35	FL-08	35		
	5.00-8	FL-01	35	FL-03	35	FL-08	35		
	16x6-8	FL-01	35						
9"	18x7-8	FL-01	35	FL-08	35				
	6.00-9	FL-01	35	FL-02	35	FL-08	35		
10"	21x8-9	FL-01	35						
	6.50-10	FL-01	35	FL-02	35	FL-08	35		
12"	23x9-10	FL-01	35	FL-08	35				
	7.00-12	FL-01	35	FL-02	35	FL-08	35		
13"	23x8.50-12	SK-01	33	SK-02	33				
	27x10-12	FL-01	35						
15"	23x5	FL-05	35	FL-07	35				
	7.50-15	FL-01	35	FL-08	35				
15.3"	8.15-15	FL-01	35	FL-04	35	FL-08	35		
	250-15	FL-08	35						
16.5"	8.25-15	FL-01	35	FL-06	35	FL-08	35		
	27x8.50-15	SK-02	33						
17.5"	10.0/75-15.3 IND	SK-01	33						
	10-16.5	SK-02	33						
18"	12-16.5	SK-02	33						
	14-17.5	TR-10	27, 33						
19.5"	10.5-18	MPT-01	11	MPT-02	11				
	12.5-18	MPT-01	11	MPT-02	11	MPT-03	11	MPT-04	11
20"	12.5/80-18	TR-09	27						
	335/80R18 (12.5R18)	EM-02	8, 16						
22.5"	365/70R18	EM-01	16						
	405/70R18 (16/70R18)	EM-01	16						
24"	18-19.5	MPT-02	11	MPT-03	11	MPT-06	11		
	8.25-20	EM-22	23	NB 38	23	NB 38 Extra	23		
24"	9.00-20	EM-22	23	EM-40	23	NB 38	23	NB 38 Extra	23
	10.00-20	EM-22	23	EM-23	23	NB 38	23	NB 38 Extra	23
24"	10.00-20	EM-40	23	SP 1	23				
	11.00-20	NB 38	23	NB 57	23				
24"	11.00-20	COMPACTOR	30	COM. EXTRA	30	COM. SMOOTH	30		
	11.00R20	COMPACTOR	30						
24"	10.5-20	MPT-04	11	MPT-05	11	MPT-07	11		
	12.5-20	MPT-01	11	MPT-03	11	MPT-04	11	MPT-05	11
24"	14.5-20	MPT-03	11	MPT-04	11	MPT-05	11		
	16.0/70-20	TR-09	27						
24"	16/70-20 (405/70-20)	MPT-02	11	MPT-04	11	MPT-05	11		
	405/70-20 (16/70-20)	MPT-01	11	MPT-03	11				
24"	13/80R20	COMPACTOR	30						
	335/80R20 (12.5R20)	MPT-20	8	MPT-21	8	EM-01	16		
24"	365/80R20 (14.5R20)	MPT-20	8	MPT-21	8	EM-01	16		
	405/70R20 (16/70R20)	MPT-21	8	EM-01	16				
24"	500/45-20	TR-12	23						
	18-22.5	MPT-06	11						
24"	500/60-22.5	TR-12	23						
	600/40-22.5	TR-12	23						
24"	13.00-24	TG-02	30						
	14.00-24	TG-02	30						
24"	405/70-24 (16/70-24)	MPT-01	11	MPT-04	11				

24-30"

РАЗМЕР		РИСУНОК	СТРАНИЦА	РИСУНОК	СТРАНИЦА	РИСУНОК	СТРАНИЦА	РИСУНОК	СТРАНИЦА
24"	14.9-24 IND	UK 5	27, 30						
	15.5/80-24	TR-01	27						
24"	16.9-24 IND	TI-04	27						
	17.5L-24 IND	TI-02	27	TR-01	27				
24"	19.5L-24 IND	TI-05	27						
	20-24 (22/70-24)	EM-70	19						
24"	405/70R24 (16/70R24)	MPT-21	8	EM-01	16				
	440/70R24 (17.5LR24)	EM-02	16						
25"	445/70R24 (17.5LR24)	MPT-22	8						
	15.5-25	EM-20	19	EM-30	19	EM-50	19	EM-60	19
25"	17.5-25	EM-20	19	EM-30	19	EM-60	19		
	20.5-25	EM-20	19	EM-30	19	EM-60	19		
25"	23.5-25	EM-20	19	EM-30	19	EM-60	19		
	26.5-25	EM-20	19	EM-30	19	EM-60	19		
26"	18.00-25	EM-20	19	EM-30	19				
	18.4-26 IND	TI-06	27						
26"	480/80R26 IND	TI-20	27						
	23.1-26	TD-01	30						
28"	23.1-26 IND	UK 5	27, 30						
	16.9-28 IND	TI-03	27	TI-06	27				
29"	440/80R28 IND	TI-20	27						
	26.5-29	EM-30	19						
30"	16.9-30 IND	TD-03	27	TI-09	27				

<b>405/70R24</b>	
405	Ширина профиля (в мм)
70	Отношение высота/ширина шины (в %)
R	Радиальная конструкция
24	Диаметр обода
<b>16/70-20</b>	
16	Ширина профиля
70	Отношение высота/ширина шины (в %)
-	Диагональная конструкция
20	Диаметр обода
<b>27x8.50-12</b>	
27	Наружный диаметр (в дюймах)
8.5	Ширина профиля (в дюймах)
-	Диагональная конструкция
12	Диаметр обода
<b>17.5L-24</b>	
17.5	Ширина профиля
L	Сниженный профиль
-	Диагональная конструкция
24	Диаметр обода
<b>12.5-18</b>	
12.5	Ширина профиля
-	Сниженный профиль
18	Диаметр обода
<b>23x5</b>	
23	Ширина профиля
5	Диаметр обода

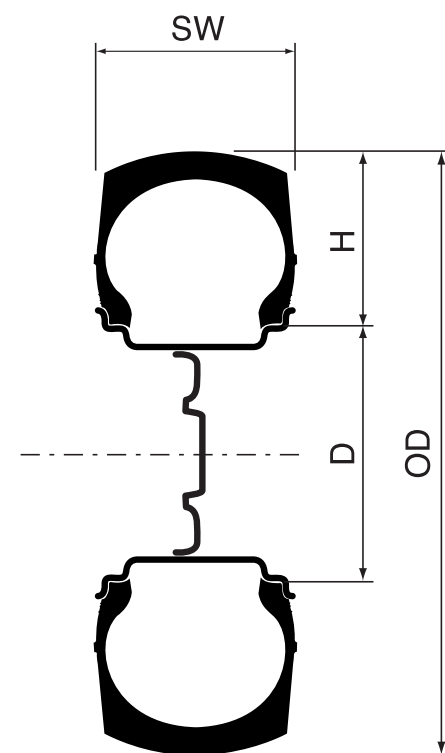

SW ширина профиля  
OD диаметр шины  
H высота шины  
D диаметр обода



## Конструкция шины

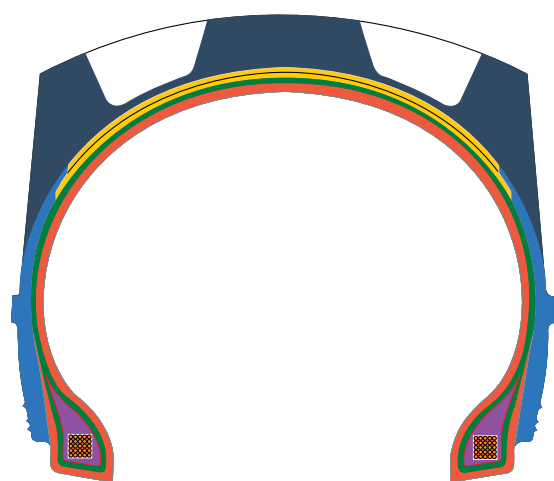

■ Протектор  
■ Корд-брекер  
■ Внутренний гермослой  
■ Корд каркаса  
■ Боковина  
■ Корпус бортового кольца  
■ Бортовая проволока

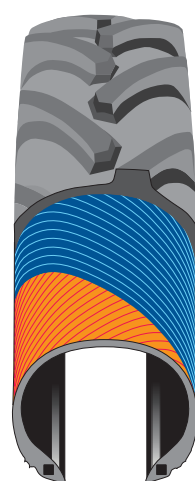

**Диагональная шина:**  
В каркасе шины корды в отдельных слоях перекрещиваются и образуют с контуром окружности угол 30 – 40°.

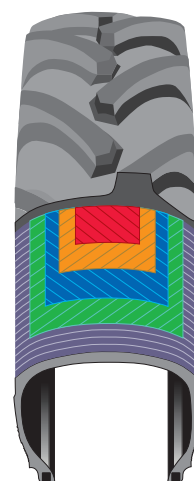

**Радиальная шина:**  
В каркасе шины отдельные нити корда параллельны друг другу и образуют угол 90°. Корпус армирован брекерной лентой.

MITAS	Торговая марка
405/70R24	Обозначение размера шины
16/70R24	Альтернативное обозначение размера
EM-01	Название рисунка
146	Индекс грузоподъемности (LI 146= 3000 кг)
B	Категория скорости (B=50 км/ч)
158	Индекс грузоподъемности (LI 158= 4250 кг)
A2	Категория скорости (A2=10 км/ч)
TUBELESS	Бескамерная шина
	Направление вращения

СОКРАЩЕНИЕ	ЗНАЧЕНИЕ	ОПРЕДЕЛЕНИЕ
PR	Ply Rating	Идентификация различных версий (грузоподъемность/накачка) для покрышки, имеющей одинаковое обозначение.
TYPE	Tubeless или Tube Type	Tubeless (TL) – покрышка, предназначенная для монтажа без камеры на подходящий обод. Бескамерные покрышки могут быть использованы подобно камерным покрышкам.
LI	Индекс грузоподъемности	Цифровой код, связанный с максимальной нагрузкой на покрышку при скорости, указанной в его Категории скорости, при условиях эксплуатации, заданных производителем покрышки.
SS	Категория скорости	Индикация максимальной скорости, на которой покрышка может нести груз, соответствующий индексу грузоподъемности, при условиях эксплуатации, заданных производителем покрышки.
FR	Неведущие колеса	Неведущие колеса, которые не переносят какую-либо мощность/силу на основе, например, автопогрузчики.
DW	Ведущие (приводные) колеса	Ведущие колеса, переносящие силу на основе, например, ведущие колеса трактора.
ОБОД	Рекомендуемый обод	Обод, обеспечивающий оптимальный монтаж покрышки при любых условиях и типах эксплуатации.
ОБОД (ДОПУСТИМЫЙ)	Допустимый обод	Обод, который может быть разрешен в качестве следующего к рекомендованному ободу.
НОВЫЕ	Размеры новой покрышки	Покрышка не под нагрузкой, установленная на рекомендованный обод, накаченная рекомендуемой накачкой, и простоявшая отдельно как минимум 24 часа при обычной комнатной температуре. Давление накачки необходимо снова откорректировать на первоначальное значение.
МАКС. В ЭКСП.	Максимальные размеры	Размеры накаченной покрышки, включая производственные допуски и увеличение покрышки в эксплуатации, для производителей машин с целью определения зазора около покрышки. Деформация, вызванная нагрузкой, боковыми и окружающими силами, не учитывается.
SW	Ширина профиля	Ширина накаченной покрышки (измерено вне боковин), без надписей, декораций, защиты боковины и защитных канавок.
OW	Максимальная ширина	Ширина накаченной покрышки (измерено вне боковин), включая производственные допуски, допуск увеличения в эксплуатации, надписи, декорации, защиту боковины и защитные канавки.
OD (НОВЫЙ)	Внешний диаметр покрышки	Максимальный диаметр накаченной покрышки.
OD (МАКС. В ЭКСП.)	Максимальный диаметр покрышки в эксплуатации	Максимальный диаметр новой накаченной покрышки, после 24 часовой «отлежки», включая производственные допуски и допуск увеличения в эксплуатации.
SR	Статический радиус (теоретически номинальный)	Радиус новой покрышки под максимальной нагрузкой и накаченной соответствующим образом.
RC	Эффективный периметр	Периметр покрышки под максимальной нагрузкой и накаченной соответствующим образом.
ШИРИНА ПРОТЕКТОРА		Площадь соприкосновения протектора с поверхностью.
МИН.РАССТОЯНИЕ ДВОЙНОГО МОНТАЖА		Минимальное расстояние от центра обода при двойном монтаже для оптимальной производительности двойного монтажа.
УПРАВЛЯЕМОЕ КОЛЕСО		Грузоподъемность ведущих колес при 16 милях/час (25 км/час) определяется для шин на стороне погрузочных механизмов вилочных погрузчиков, порталных погрузчиков и порталных автопогрузчиков с максимальной скоростью 16 миль/час (25 км/ч).
ГРУЗОПОДЪЕМНОСТЬ	Грузоподъемность покрышки	Максимальная нагрузка (в кг) на покрышку, которая разрешена при данных условиях эксплуатации. В случае демонтажа необходимо применить коэффициент 1,76 к значению грузоподъемности покрышки при стандартном монтаже.
ТРАНСПОРТИРОВКА		Транспортировка – это способ перемещения объектов с места на место. Объектом могут быть предметы, люди, информация или энергия. Технология, использованная для транспортировки, состоит из транспортных средств, транспортной инфраструктуры и организации транспортировки.
ПОГРУЗКА		Погрузочные работы – это термин, обозначающий выгрузку грунта, камня и т.д. ковшом машины, погрузку и выгрузку из транспортного средства. Грузоподъемность пневматики и ее накачка позволяет при скорости 10 км/ч производить перевозку на расстояние 100 м.
НАКАЧКА	Давление накачки	«Холодное» давление (в кПа) газа, которым накачана покрышка.
ETRTO	Европейская техническая организация по шинам и ободам	Данные в настоящем техническом руководстве соответствуют стандарту ETRTO, в котором можно найти и дополнительную информацию.
Номинальная ширина покрышки		Ширина накаченной покрышки, установленной на соответствующий ей теоретический обод и указываемая в обозначении размера.
IND		Сельскохозяйственные покрышки для колес зацепления для применения в строительстве, у которых давление накачки и грузоподъемности отличаются по сравнению с покрышкой с таким же обозначением для использования в сельскохозяйственных тракторах.
REINFORCED		Усиленный вариант исполнения для большей защиты от повреждения покрышки, это усиление не оказывает влияние на грузоподъемность покрышки и параметры размеров покрышки.

## ИНДЕКС ГРУЗОПОДЪЕМНОСТИ

LI	kg	LI	kg	LI	kg	LI	kg	LI	kg	LI	kg
80	450	102	850	124	1 600	146	3 000	168	5 600	190	10 600
81	462	103	875	125	1 650	147	3 075	169	5 800	191	10 900
82	475	104	900	126	1 700	148	3 150	170	6 000	192	11 200
83	487	105	925	127	1 750	149	3 250	171	6 150	193	11 500
84	500	106	950	128	1 800	150	3 350	172	6 300	194	11 800
85	515	107	975	129	1 850	151	3 450	173	6 500	195	12 150
86	530	108	1 000	130	1 900	152	3 550	174	6 700	196	12 500
87	545	109	1 030	131	1 950	153	3 650	175	6 900	197	12 850
88	560	110	1 060	132	2 000	154	3 750	176	7 100	198	13 200
89	580	111	1 090	133	2 060	155	3 875	177	7 300	199	13 600
90	600	112	1 120	134	2 120	156	4 000	178	7 500	200	14 000
91	615	113	1 150	135	2 180	157	4 125	179	7 750	201	14 500
92	630	114	1 180	136	2 240	158	4 250	180	8 000	202	15 000
93	650	115	1 215	137	2 300	159	4 375	181	8 250	203	15 500
94	670	116	1 250	138	2 360	160	4 500	182	8 500	204	16 000
95	690	117	1 285	139	2 430	161	4 625	183	8 750	205	16 500
96	710	118	1 320	140	2 500	162	4 750	184	9 000	206	17 000
97	730	119	1 360	141	2 575	163	4 875	185	9 250	207	17 500
98	750	120	1 400	142	2 650	164	5 000	186	9 500	208	18 000
99	775	121	1 450	143	2 725	165	5 150	187	9 750	209	18 500
100	800	122	1 500	144	2 800	166	5 300	188	10 000	210	19 000
101	825	123	1 550	145	2 900	167	5 450	189	10 300	211	19 500

## КАТЕГОРИЯ СКОРОСТИ

КАТЕГОРИЯ СКОРОСТИ	A2	A3	A4	A5	A6	A7	A8	B	D	E	F	G	J	K
СКОРОСТЬ (км/ч)	10	15	20	25	30	35	40	50	65	70	80	90	100	110

## ЕДИНИЦЫ НАКАЧКА – ПЕРЕСЧЕТ

кПа	100	150	200	250	300	350	400	450	500	550
бар	1.0	1.5	2.0	2.5	3.0	3.5	4.0	4.5	5.0	5.5
п.с.и.	15	22	29	36	44	51	58	65	73	80

кПа	600	650	700	750	800	850	900	950	1000	1050
бар	6.0	6.5	7.0	7.5	8.0	8.5	9.0	9.5	10.0	10.5
п.с.и.	87	94	102	109	116	123	131	138	145	152

## ПЕРЕСЧЕТ ЕДИНИЦ

Длина
1 миллиметр (мм) = 0,3937"
1 дюйм (") = 25,4 мм = 0,0254 м
1 метр (м) = 3,281фт.
1 фут (фт.) = 0,3048 м
1 километр (км) = 0,6214 миль
1 миль = 1609 м = 1,609 км

Вес
1 фунт (лб) = 0,4536 кг
1 килограмм (кг) = 2,205 фунтов
Объем
1 литр (л) = 0,21 галлон
1 британский галлон (имп. гал.) = 4,55 л

Давление
1 п.с.и. (сила на кв. дюйм) = 6,895 кПа
1 кг/см <sup>2</sup> = 98,066 кПа
1 бар = 100 кПа
-
-
-

# МНОГОЦЕЛЕВЫЕ РАДИАЛЬНЫЕ ШИНЫ

## MPT-20

## MPT-21

## MPT-22 (EM-02)

Универсальный рисунок для дорожного или внедорожного применения. В особенности подходит для коммунальных, военных и прочих специальных автомобилей.

Ненаправленный рисунок для универсального использования на дороге и вне дороги с отличными свойствами сцепления с эффективной способностью самоочистки. Рисунок подходит, прежде всего, для многоцелевых грузовых и коммунальных автомобилей.

Рисунок с прекрасными свойствами сцепления и эффективной способностью самоочистки, а также отличным сроком службы. Рисунок подходит, прежде всего, для погрузчиков, телескопических манипуляторов и других машин. Рисунок подходит также и для сельскохозяйственного применения.



РАЗМЕР	РИСУНОК	LI / SS	ТИП	ОБОД (ДОПУСТИМЫЙ)	РАЗМЕРЫ ШИНЫ (мм)						ГРУЗОПОДЪЕМНОСТЬ (кг)	НАКАЧКА (кПа)	
					НОВЫЕ		МАКС. В ЭКС.		SR	RC			
					OD	SW	OD	OW	SR	RC			
18"	335/80R18 (12.5R18)	EM-02	132G	TL	11x18 (12x18)	993	340	1025	354	448	2979	2000	350
20"	335/80R20 (12.5R20)	MPT-20	147K	TL	11x20 (12x20)	1044	340	1076	354	474	3132	3075	650
	335/80R20 (12.5R20)	MPT-21	139J	TL	11x20 (12x20)	1044	340	1076	354	474	3132	2430	450
	365/80R20 (14.5R20)	MPT-20	152K	TL	11x20 (12x20)	1092	367	1128	374	495	3318	3550	625
	365/80R20 (14.5R20)	MPT-21	152J	TL	11x20 (12x20)	1092	360	1128	374	493	3276	3550	625
	405/70R20 (16/70R20)	MPT-21	152J	TL	13x20 (12x20)	1076	407	1110	423	492	3228	3550	600
24"	405/70R24 (16/70R24)	MPT-21	152J	TL	13.0x24	1178	407	1212	423	538	3534	3550	500
	445/70R24 (17.5LR24)	MPT-22	151G	TL	DW15Lx24	1255	465	1292	471	573	3765	3450	410

РАЗМЕР	РИСУНОК			
	MPT-20	MPT-21	MPT-22	EM-02
335/80R18 (12.5R18)				o
335/80R20 (12.5R20)	o	o		
365/80R20 (14.5R20)	o	o		
405/70R20 (16/70R20)		o		
405/70R24 (16/70R24)		o		
445/70R24 (17.5LR24)			o	

## ЗАВИСИМОСТЬ ГРУЗОПОДЪЕМНОСТИ ОТ ДАВЛЕНИЯ НАКАЧКИ

РАЗМЕР	LI / SS	ГРУЗОПОДЪЕМНОСТЬ ШИНЫ (кг)									НАКАЧКА (кПа)	
		СКОРОСТЬ (км/ч)										
		0	10	40	50	70	80	90	100	110		
18"	335/80R18 EM-02	132G	1 913	1 185	890	850	800	795	765	-	-	100
		2 738	1 690	1 260	1 205	1 140	1 120	1 095	-	-	160	
		3 250	2 045	1 490	1 440	1 375	1 340	1 300	-	-	200	
		3 763	2 370	1 715	1 670	1 595	1 550	1 505	-	-	240	
		4 463	2 840	2 040	2 000	1 905	1 840	1 785	-	-	300	
		5 000	3 190	2 300	2 240	2 140	2 080	2 000	-	-	350	
20"	335/80R20 MPT-20	147K	3 300	2 376	1 518	1 478	1 412	1 373	1 346	1 320	1 320	200
		4 500	3 240	2 070	2 016	1 926	1 872	1 836	1 800	1 800	300	
		5 600	4 032	2 576	2 509	2 397	2 330	2 285	2 240	2 240	400	
		6 563	4 725	3 019	2 940	2 809	2 730	2 678	2 625	2 625	500	
		7 438	5 355	3 421	3 332	3 183	3 094	3 035	2 975	2 975	600	
		7 688	5 535	3 536	3 444	3 290	3 198	3 137	3 075	3 075	650	
	335/80R20 MPT-21	139J	2 430	1 515	1 155	1 142	1 080	1 055	1 030	1 020	-	150
		3 060	1 845	1 445	1 417	1 345	1 313	1 280	1 265	-	200	
		3 650	2 260	1 715	1 691	1 600	1 565	1 530	1 510	-	250	
		4 215	2 555	1 985	1 943	1 845	1 800	1 755	1 735	-	300	
		4 835	3 015	2 300	2 262	2 160	2 103	2 045	2 020	-	350	
		5 340	3 330	2 545	2 503	2 380	2 325	2 270	2 235	-	400	
365/80R20 MPT-20	152K	5 850	3 650	2 790	2 722	2 600	2 540	2 480	2 430	-	450	
	3 613	2 510	1 662	1 618	1 546	1 503	1 474	1 395	1 395	200		
	5 000	3 485	2 300	2 240	2 140	2 080	2 040	2 000	2 000	300		
	6 438	4 420	2 961	2 884	2 755	2 678	2 627	2 575	2 575	400		
	7 500	5 375	3 450	3 360	3 210	3 120	3 060	2 970	2 970	500		
	8 625	6 240	3 968	3 864	3 692	3 588	3 519	3 450	3 450	600		
365/80R20 MPT-21	152J	8 875	6 390	4 083	3 976	3 799	3 692	3 621	3 550	3 550	625	
	2 800	1 745	1 260	1 238	1 185	1 158	1 130	1 105	-	150		
	3 525	2 225	1 620	1 607	1 520	1 488	1 455	1 435	-	200		
	4 875	3 090	2 255	2 223	2 100	2 058	2 015	1 985	-	300		
	6 150	3 790	2 725	2 654	2 530	2 470	2 410	2 370	-	400		
	7 450	4 595	3 325	3 265	3 095	3 023	2 950	2 915	-	500		
405/70R20 MPT-21	152J	8 950	5 600	4 080	3 976	3 800	3 710	3 620	3 550	-	625	
	2 780	1 765	1 270	1 249	1 175	1 153	1 130	1 115	-	150		
	4 270	2 740	1 980	1 943	1 830	1 798	1 765	1 735	-	250		
	5 635	3 600	2 620	2 559	2 430	2 385	2 340	2 285	-	350		
	7 030	4 505	3 305	3 254	3 070	3 013	2 955	2 905	-	450		
	8 210	5 240	3 815	3 730	3 530	3 465	3 400	3 330	-	550		
24"	405/70R24 MPT-21	152J	8 950	5 600	4 080	3 976	3 800	3 710	3 620	3 550	-	600
		3 225	1 990	1 435	1 378	1 270	1 258	1 245	1 230	-	150	
		4 085	2 525	1 820	1 753	1 670	1 628	1 585	1 565	-	200	
		4 920	3 035	2 200	2 106	2 020	1 967	1 915	1 880	-	250	
		5 750	3 535	2 575	2 486	2 370	2 313	2 255	2 220	-	300	
		6 545	4 065	2 940	2 845	2 715	2 650	2 585	2 540	-	350	
	445/70R24 MPT-22	151G	7 390	4 555	3 315	3 209	3 055	2 980	2 905	2 865	-	400
		8 165	5 055	3 675	3 573	3 390	3 310	3 230	3 190	-	450	
		8 950	5 600	4 080	3 976	3 800	3 710	3 620	3 550	-	500	
		3 000	2 150	1 380	1 344	1 284	1 248	1 200	-	-	100	
		4 825	3 470	2 220	2 162	2 065	2 007	1 930	-	-	200	
		6 625	4 770	3 050	2 968	2 836	2 756	2 650	-	-	300	
		151G	7 525	5 430	3 470	3 371	3 221	3 130	3 010	-	350	
		8 450	6 080	3 880	3 786	3 617	3 515	3 380	-	-	400	
		8 625	6 210	3 970	3 864	3 692	3 588	3 450	-	-	410	

# МНОГОЦЕЛЕВЫЕ ШИНЫ

## MPT-01

Рисунок с очень хорошими свойствами сцепления и способностью самоочистения. Рисунок подходит, прежде всего, для применения в погрузчиках все видов.



## MPT-02

Универсальный рисунок для различного применения с хорошими свойствами сцепления и способностью самоочистения.



## MPT-03

Универсальный рисунок для дорожного или внедорожного применения. В особенности подходит для коммунальных, автодорожных, сельскохозяйственных и специальных автомобилей.



## MPT-04

Рисунок с отличной износостойкостью протектора и длительным сроком службы. Максимальная путевая устойчивость на мягкой поверхности.



## MPT-05

Универсальный рисунок для дорожного или внедорожного применения. В особенности подходит для коммунальных, военных, автодорожных и прочих специальных автомобилей.



## MPT-06

Рисунок с отличными свойствами сцепления и повышенной стабильностью. Рисунок в особенности пригоден для телескопических манипуляторов и экскаваторов.



## MPT-07

Ненаправленный рисунок в особенности пригоден для специальных автомобилей.



РАЗМЕР	РИСУНОК	PR	LI / SS	ТИП	ОБОД (ДОПУСТИМЫЙ)	КАМЕРА/ФЛЕП	РАЗМЕРЫ ШИНЫ (мм)						ГРУЗОПОДЪЕМНОСТЬ (кг.)	НАКАЧКА (кПа)		
							НОВЫЕ		МАКС. В ЭКС.		SR	RC				
							OD	SW	OD	OW						
18"	10.5-18	MPT-01	10	130B	TL	9x18	10-18	905	270	927	292	419	2660	1900	375	
	10.5-18	MPT-02	8	125D	TL	9x18	10-18	905	270	927	292	419	2660	1650	300	
			10	129D										1850	375	
	12.5-18	MPT-01	10	132B	TL	11x18 (9x18)	12.5-18 12-18HS	990	325	1017	351	455	2910	2030	300	
	12.5-18	MPT-02	10	131D	TL	11x18 (9x18)	12.5-18 12-18HS	990	325	1017	351	455	2910	1950	300	
	12.5-18	MPT-03	10	128G	TL	11x18 (9x18)	12.5-18 12-18HS	990	325	1017	351	455	2910	1800	300	
		12	131G										1950	350		
		10	131D	TT/TL	11x18 (9x18)	12.5-18 12-18 HS	990	325	1017	351	455	2910	1950	300		
		12	134D										2120	350		
		16	144D										2800	500		
19.5"	18-19.5	MPT-02	16	156B	TL	14.00x19.5 (13.00x19.5)	-	1080	457	1121	494	490	3140	4000	450	
	18-19.5	MPT-03	16	156D	TL	14.00x19.5 (13.00x19.5)	-	1080	457	1121	494	490	3140	4000	450	
	18-19.5	MPT-06	16	160A8	TL	14.00x19.5 (13.00x19.5)	-	1100	470	1129	505	508	3280	4500	450	
20"	10.5-20	MPT-04	10	131D	TT/TL	9x20 (9-20SDC)	10.5-20	955	270	977	292	440	2810	1950	375	
	10.5-20	MPT-05	10	128G	TT/TL	9x20 (9-20SDC)	10.5-20	955	270	977	292	440	2810	1800	375	
	10.5-20	MPT-07	8	123G	TT	9x20 (9-20SDC)	10.5-20	955	270	977	292	440	2810	1550	300	
			10	128G										1800	375	
	12.5-20	MPT-01	10	133B	TL	11x20 (11;12-20SDC)	-	1040	325	1067	351	480	3060	2090	300	
			12	136B										2260	350	
	12.5-20	MPT-03	12	132G	TL	11x20 (11;12-20SDC)	-	1040	325	1067	351	480	3060	2000	350	
	12.5-20	MPT-04	10	132D	TT/TL	11x20 (11;12-20SDC)	12.5-20 (11-20)	1060	335	1087	361	480	3060	2000	300	
			12	135D										2180	350	
	12.5-20	MPT-05	12	132G	TT/TL	11x20 (11;12-20SDC)	12.5-20 (11-20)	1060	335	1087	361	480	3060	2000	350	
		16	139G	TL									2430	450		
14.5-20	MPT-03	12	136G	TL	11x20 (11;12-20SDC)	14.5-20 (12.5-20)	1095	355	1124	383	503	3220	2240	300		
14.5-20	MPT-04	12	139D	TT/TL	11x20 (11;12-20SDC)	14.5-20 (12.5-20)	1095	355	1124	383	503	3220	2430	300		
		14	142D										2650	350		
14.5-20	MPT-05	12	136G	TT/TL	11x20 (11;12-20SDC)	14.5-20 (12.5-20)	1095	355	1124	383	503	3220	2240	300		
16/70-20 (405/70-20)	MPT-02	14	148D	TL	13x20 (13-20SDC)	-	1076	407	1116	440	495	3165	3150	350		
16/70-20 (405/70-20)	MPT-04	14	145G	TT/TL	13x20 (13-20SDC)	16-20	1076	407	1116	440	495	3165	2900	350		
405/70-20 (16/70-20)	MPT-01	14	149B	TL	13x20 (13-20SDC)	-	1076	407	1116	440	495	3165	3250	350		
405/70-20 (16/70-20)	MPT-03	14	145G	TL	13x20 (13-20SDC)	-	1076	407	1116	440	495	3165	2900	350		
22.5"	18-22.5	MPT-06	16	163A8	TL	14.00x22.5	-	1166	460	1197	494	542	3480	4850	450	
	24"	405/70-24 (16/70-24)	MPT-01	14	152B	TL	13x24 (13-24SDC)	16/70-24	1178	407	1218	440	545	3465	3550	400
		405/70-24 (16/70-24)	MPT-04	14	151D	TL	13x24 (13-24SDC)	16/70-24	1178	407	1218	440	545	3465	3450	400

ЗАВИСИМОСТЬ ГРУЗОПОДЪЕМНОСТИ ОТ ДАВЛЕНИЯ НАКАЧКИ КАТЕГОРИЯ СКОРОСТИ A8, B

Table with columns: РАЗМЕР, PR, ГРУЗОПОДЪЕМНОСТЬ ШИНЫ (кг), СКОРОСТЬ (км/ч) (0, 10, 20, 30, 40, 50), НАКАЧКА (кПа). Rows include sizes 18", 19.5", 20", 22.5", and 24" with various MPT models.

ЗАВИСИМОСТЬ ГРУЗОПОДЪЕМНОСТИ ОТ ДАВЛЕНИЯ НАКАЧКИ КАТЕГОРИЯ СКОРОСТИ D

Table with columns: РАЗМЕР, PR, ГРУЗОПОДЪЕМНОСТЬ ШИНЫ (кг), СКОРОСТЬ (км/ч) (0, 10, 20, 30, 40, 50, 60, 65), НАКАЧКА (кПа). Rows include sizes 18", 19.5", 20", and 24" with various MPT models.



**ЗАВИСИМОСТЬ ГРУЗОПОДЪЕМНОСТИ ОТ ДАВЛЕНИЯ НАКАЧКИ**

**КАТЕГОРИЯ СКОРОСТИ G**

РАЗМЕР	PR	ГРУЗОПОДЪЕМНОСТЬ ШИНЫ (кг)											НАКАЧКА (кПа)
		СКОРОСТЬ (км/ч)											
		0	10	20	30	40	50	60	65	70	80	90	
18"	12.5-18 MPT-03	3 387	2 439	2 032	1 694	1 558	1 517	1 490	1 470	1 450	1 409	1 355	175
		3 618	2 605	2 171	1 809	1 664	1 621	1 592	1 570	1 548	1 505	1 447	200
		3 871	2 787	2 323	1 935	1 781	1 734	1 703	1 680	1 657	1 610	1 548	225
		4 124	2 970	2 475	2 062	1 897	1 848	1 815	1 790	1 765	1 716	1 650	250
		4 332	3 119	2 599	2 166	1 993	1 941	1 906	1 880	1 854	1 802	1 733	275
		4 500	3 240	2 700	2 250	2 070	2 016	1 980	1 950	1 926	1 872	1 800	300
20"	10.5-20 MPT-05 MPT-07	3 325	2 394	1 995	1 663	1 530	1 490	1 463	2 850	1 423	1 383	1 330	225
		3 500	2 520	2 100	1 750	1 610	1 568	1 540	2 850	1 498	1 456	1 400	250
		3 688	2 655	2 213	1 844	1 696	1 652	1 623	2 850	1 578	1 534	1 475	275
		3 875	2 790	2 325	1 938	1 783	1 736	1 705	2 850	1 659	1 612	1 550	300
		4 088	2 943	2 453	2 044	1 880	1 831	1 799	2 850	1 749	1 700	1 635	325
		4 288	3 087	2 573	2 144	1 972	1 921	1 887	2 850	1 835	1 784	1 715	350
12.5-20 MPT-03 MPT-05	12 PR	4 500	3 240	2 700	2 250	2 070	2 016	1 980	2 850	1 926	1 872	1 800	375
		4 513	3 249	2 708	2 256	2 076	2 022	1 986	1 958	1 931	1 877	1 805	300
		4 750	3 420	2 850	2 375	2 185	2 128	2 090	2 062	2 033	1 976	1 900	325
		5 000	3 600	3 000	2 500	2 300	2 240	2 200	2 170	2 140	2 080	2 000	350
		5 360	3 860	3 215	2 680	2 480	2 415	2 395	2 365	2 335	2 290	2 210	400
		5 790	4 195	3 495	2 915	2 700	2 650	2 625	2 600	2 575	2 525	2 430	450
14.5-20 MPT-03 MPT-05	12 PR	4 088	2 943	2 453	2 044	1 880	1 831	1 799	1 774	1 749	1 700	1 635	175
		4 375	3 150	2 625	2 188	2 013	1 960	1 925	1 899	1 873	1 820	1 750	200
		4 700	3 384	2 820	2 350	2 162	2 106	2 068	2 040	2 012	1 955	1 880	225
		5 000	3 600	3 000	2 500	2 300	2 240	2 200	2 170	2 140	2 080	2 000	250
		5 300	3 816	3 180	2 650	2 438	2 374	2 332	2 300	2 268	2 205	2 120	275
		5 600	4 032	3 360	2 800	2 576	2 509	2 464	2 430	2 397	2 330	2 240	300
405/70-20 (16/70-20) MPT-03	14 PR	6 550	4 716	3 930	3 275	3 013	2 934	2 882	2 843	2 803	2 725	2 620	300
		6 888	4 959	4 133	3 444	3 168	3 086	3 031	2 989	2 948	2 865	2 755	325
16/70-20 (405/70-20) MPT-05	14 PR	7 250	5 220	4 350	3 625	3 335	3 248	3 190	3 147	3 103	3 016	2 900	350
		6 550	4 716	3 930	3 275	3 013	2 934	2 882	2 843	2 803	2 725	2 620	300
	14 PR	6 888	4 959	4 133	3 444	3 168	3 086	3 031	2 989	2 948	2 865	2 755	325
		7 250	5 220	4 350	3 625	3 335	3 248	3 190	3 147	3 103	3 016	2 900	350

**ИЗМЕНЕНИЕ ГРУЗОПОДЪЕМНОСТИ ШИНЫ В ЗАВИСИМОСТИ ОТ СКОРОСТИ**

Многоцелевые шины (диагональные)

СКОРОСТЬ (км/ч)		0	10	20	30	40	50	60	65	70	80	90
КАТЕГОРИЯ СКОРОСТИ	A8	+55%	+30%	+16%	+10%	(0)	-	-	-	-	-	-
	B	+121%	+60%	+24%	+14%	+10%	(0)	-	-	-	-	-
	D	+130%	+65%	+30%	+15%	+6%	+4%	+1%	(0)	-	-	-
	G	+150%	+80%	+50%	+25%	+15%	+12%	+10%	+8,5%	+7%	+4%	(0)

РАЗМЕР	РИСУНОК						
	MPT-01	MPT-02	MPT-03	MPT-04	MPT-05	MPT-06	MPT-07
10.5-18	o	o					
12.5-18	o	o	o	o			
18-19.5		o	o			o	
10.5-20				o	o		o
12.5-20	o		o	o	o		
14.5-20			o	o	o		
16/70-20		o		o	o		
405/70-20	o		o				
18-22.5						o	
405/70-24	o			o			



# РАДИАЛЬНЫЕ ШИНЫ EARTHMOVER

## EM-01

## EM-02

Ненаправленный рисунок для универсального использования. Рисунок подходит, прежде всего, для погрузчиков, телескопических погрузчиков, экскаваторов-погрузчиков, самосвалов и прочих машин.

Рисунок с хорошими свойствами сцепления, эффективным свойством самоочистки и отличным сроком службы. Рисунок подходит, прежде всего, для погрузчиков, телескопических манипуляторов и других машин. Рисунок можно также использовать для сельскохозяйственного применения.



РАЗМЕР	РИСУНОК	
	EM-01	EM-02
335/80R18 (12.5R18)		o
365/70R18	o	
405/70R18 (16/70R18)	o	
335/80R20 (12.5R20)	o	
365/80R20 (14.5R20)	o	
405/70R20 (16/70R20)	o	
405/70R24 (16/70R24)	o	
440/70R24 (17.5LR24)		o

РАЗМЕР	РИСУНОК	LI / SS ТРАНСП./ ПОГРУЗКА	ТИП	ОБОД (ДОПУСТИМЫЙ)	РАЗМЕРЫ ШИНЫ (мм)						ГРУЗОПОДЪЕМНОСТЬ (кг.)		НАКАЧКА (кПа)	
					НОВЫЕ		МАКС. В ЭКС.		SR	RC	ТРАНСП. В (50 км/ч)	ПОГРУЗКА A2 (10 км/ч)		
					OD	SW	OD	SW						
18"	335/80R18 (12.5R18)	EM-02	139B 151A2	TL	11x18	993	339	1025	354	442	2990	2430	3450	380
	365/70R18	EM-01	135B 146A2	TL	11x18 (12x18)	969	360	1000	400	437	2915	2180	3000	375
	405/70R18 (16/70R18)	EM-01	141B 153A2 156B 168A2	TL	13x18 13x18	1025	407	1070	452	462	3085	2575	3650	375
20"	335/80R20 (12.5R20)	EM-01	136B 147A2	TL	11x20 (12x20)	1044	339	1076	366	470	3140	2240	3075	375
	365/80R20 (14.5R20)	EM-01	141B 153A2	TL	11x20 (12x20)	1092	360	1127	400	489	3285	2575	3650	375
	405/70R20 (16/70R20)	EM-01	143B 155A2	TL	13x20 (11;12x20)	1076	407	1121	452	487	3240	2725	3875	375
24"	405/70R24 (16/70R24)	EM-01	146B 158A2	TL	13x24	1178	407	1223	452	534	3545	3000	4250	375
	440/70R24 (17.5LR24)	EM-02	147B 164A2	TL	W15Lx24	1250	465	1299	490	563	3750	3075	5000	320

## ЗАВИСИМОСТЬ ГРУЗОПОДЪЕМНОСТИ ОТ ДАВЛЕНИЯ НАКАЧКИ

РАЗМЕР	LI / SS	ГРУЗОПОДЪЕМНОСТЬ ШИНЫ (кг)						НАКАЧКА (кПа)		
		СКОРОСТЬ (км/ч)								
		0	10	20	30	40	50			
18"	335/80R18 EM-02	139B/151A2	2 526	1 579	1 371	1 254	1 137	1 098	140	
			3 347	2 092	1 817	1 661	1 505	1 451	200	
			3 888	2 430	2 102	1 926	1 744	1 684	240	
			4 659	2 912	2 544	2 319	2 110	2 025	300	
			5 520	3 450	3 036	2 760	2 540	2 430	380	
			6 395	4 000	3 540	3 231	2 960	2 820	480	
	18"	365/70R18 EM-01	135B/146A2	2 395	1 515	1 221	1 177	1 140	1 110	150
				2 990	1 885	1 518	1 463	1 415	1 380	200
				3 440	2 135	1 689	1 627	1 570	1 535	250
				3 970	2 470	1 958	1 887	1 820	1 780	300
				4 505	2 795	2 222	2 141	2 070	2 020	350
				4 800	3 000	2 398	2 311	2 250	2 180	375
18"		405/70R18 EM-01	141B/153A2	2 745	1 705	1 315	1 267	1 240	1 195	150
				3 470	2 165	1 689	1 627	1 580	1 535	200
				4 170	2 590	2 019	1 945	1 890	1 835	250
				4 850	3 015	2 343	2 258	2 195	2 130	300
				5 520	3 430	2 651	2 555	2 490	2 410	350
				5 850	3 650	2 833	2 730	2 650	2 575	375
			6 630	4 150	3 262	3 143	3 055	2 965	450	
			7 265	4 550	3 575	3 445	3 355	3 250	500	
			7 840	4 910	3 861	3 721	3 620	3 510	550	
			8 355	5 225	4 081	3 933	3 830	3 710	600	
			8 950	5 600	4 400	4 240	4 125	4 000	650	
	20"		335/80R20 EM-01	136B/168A2	2 370	1 485	1 188	1 145	1 110	1 080
		2 970		1 815	1 480	1 426	1 390	1 345	200	
		3 540		2 210	1 766	1 701	1 650	1 605	250	
		4 100		2 490	2 030	1 956	1 910	1 845	300	
		4 650		2 880	2 321	2 237	2 170	2 110	350	
		4 925		3 075	2 464	2 374	2 300	2 240	375	
365/80R20 EM-01		141B/153A2	2 750	1 710	1 309	1 261	1 225	1 190	150	
			3 470	2 185	1 683	1 622	1 575	1 530	200	
			4 150	2 610	2 002	1 929	1 865	1 820	250	
			4 840	3 030	2 338	2 253	2 195	2 125	300	
			5 505	3 440	2 662	2 565	2 480	2 420	350	
			5 850	3 650	2 833	2 730	2 650	2 575	375	
405/70R20 EM-01	143B/155A2	2 905	1 800	1 370	1 320	1 280	1 245	150		
		3 705	2 325	1 771	1 707	1 650	1 610	200		
		4 455	2 790	2 129	2 051	1 995	1 935	250		
		5 165	3 230	2 470	2 380	2 295	2 245	300		
		5 880	3 670	2 822	2 719	2 635	2 565	350		
		6 200	3 875	2 998	2 889	2 800	2 725	375		
24"	405/70R24 EM-01	146B/158A2	3 155	1 945	1 513	1 458	1 410	1 375	150	
			3 985	2 470	1 909	1 839	1 790	1 735	200	
			4 835	2 995	2 310	2 226	2 165	2 100	250	
			5 630	3 500	2 717	2 618	2 535	2 470	300	
			6 440	3 985	3 102	2 989	2 930	2 820	350	
			6 800	4 250	3 300	3 180	3 100	3 000	375	
	440/70R24 EM-02	147B/164A2	4 240	2 650	2 488	2 398	2 330	2 262	140	
			6 480	4 050	2 728	2 629	2 700	2 480	200	
			7 072	4 420	2 981	2 873	2 950	2 710	240	
			7 776	4 860	3 267	3 148	3 240	2 970	300	
			8 032	5 020	3 383	3 260	3 350	3 075	320	
			8 320	5 180	3 498	3 370	3 460	3 190	340	

# EARTHMOVER

## EM-20 (NB 38) (L-2)

Рисунок с отличными свойствами сцепления и способностью самоочистения. Бескамерная шина для строительных машин.



## EM-30 (NB 57) (L-3)

Рисунок с отличным сроком службы и стойкостью к прокалыванию. Подходит для погрузчиков, самосвалов и для тяжелых условий эксплуатации.



## EM-50 (L-2)

Низкопрофильный рисунок с отличными свойствами сцепления на сложной пересеченной местности. Защита от бокового буксового скольжения при работе в условиях бездорожья.



## EM-60 (L-3)

Рисунок, предназначенный, прежде всего, для очень тяжелых строительных машин, а также машин в комбинированной эксплуатации. Рисунок имеет очень хорошее свойство самоочистения.



## EM-70 (E-2/L-2)

Рисунок с хорошим сцеплением и минимальным проскальзыванием колеса, с отличными амортизационными свойствами и самоочистением.



РАЗМЕР	РИСУНОК				
	EM-20	EM-30	EM-50	EM-60	EM-70
20-24 (22/70-24)					o
15.5-25	o	o	o	o	
17.5-25	o	o		o	
20.5-25	o	o		o	
23.5-25	o	o		o	
26.5-25	o	o		o	
26.5-29		o			
18.00-25	o	o			

РАЗМЕР	РИСУНОК	PR	Ц / SS	ТИП	ОБОД (ДОПУСТ.)	РАЗМЕРЫ ШИНЫ (мм)						ТРАНСПОРТИРОВКА 50 км/ч		ПОГРУЗКА 10 км/ч		
						НОВЫЕ		МАКС. В ЭКС.		SR	ШИРИНА ПРОТЕКТ.	ГРУЗОПОДЪЕМНОСТЬ (кг.)	НАКАЧКА (кПа)	ГРУЗОПОДЪЕМНОСТЬ (кг.)	НАКАЧКА (кПа)	
						OD	SW	OD	SW							
24"	20-24 (22/70-24)	EM-70	12	158B	TL	16.00T-24 SDC	1390	545	1452	585	633	460	4250	250	6500	300
25"	15.5-25	EM-20	12	149B	TL	12.00/1.3-25 (13.00/1.4-25)	1277	394	1328	437	590	325	3250	250	5600	400
	15.5-25	EM-50 EM-60	12	149B	TL	12.00/1.3-25 (13.00/1.4-25)	1277	394	1328	437	590	355	3250	250	5600	400
25"	17.5-25	EM-20 EM-30	16	158B	TL	14.00/1.5-25 (14.00/1.3-DC/-25)	1348	445	1405	494	620	370	4250	300	7300	475
	17.5-25	EM-60	16	158B	TL	14.00/1.5-25 (14.00/1.3-DC/-25)	1348	445	1405	494	620	392	4250	300	7300	475
25"	17.5-25	EM-20 EM-60	22	171B	TL	14.00/1.5-25 (14.00/1.3-DC/-25)	1348	445	1405	494	620	370	6150	475	10000	700
	20.5-25	EM-20 EM-30	16	167B	TL	17.00/2.0-25 (17.00/1.7-25)	1492	520	1561	577	682	450	5450	275	8250	350
25"	20.5-25	EM-60	16 20	167B 170B	TL	17.00/2.0-25 (17.00/1.7-25)	1492	520	1561	577	682	470	5450 6000	275 325	8250 9500	350 450
	23.5-25	EM-20 EM-30	16 20 28	171B 177B 183B	TL	19.50/2.5-25	1617	597	1696	663	734	530	6150 7300 8750	225 300 400	9500 10900 13600	300 375 550
25"	23.5-25	EM-60	16 20 28	171B 177B 183B	TL	19.50/2.5-25	1617	597	1696	663	734	540	6150 7300 8750	225 300 400	9500 10900 13600	300 375 550
	26.5-25	EM-20 EM-30	28 32	188B 192B	TL	22.00/3.0-25	1750	673	1839	747	791	590	10000 11200	350 425	15500 17000	475 550
25"	26.5-25	EM-60	28 32	188B 192B	TL	22.00/3.0-25	1750	673	1839	747	791	605	10000 11200	350 425	15500 17000	475 550
	29"	26.5-29	EM-30	26 34	189B 195B	TL	22.00/3.0-29 (24.00/3.0-29)	1851	673	1940	747	834	600	10300 12150	325 425	16000 19000
25"	18.00-25	EM-20	28	180B	TL	13.00/2.5-25 (15.00/2.5-25)	1615	498	1693	553	734	404	8000	500	13600	650
	18.00-25	EM-30	28 32 40	180B 183B 187B	TL	13.00/2.5-25 (15.00/2.5-25)	1615	498	1693	553	734	404	8000 8750 9750	500 575 700	13600 15000 17000	650 750 950

Информацию общего характера в отношении шин EM можно найти на стр. 38.



ЗАВИСИМОСТЬ ГРУЗОПОДЪЕМНОСТИ ОТ ДАВЛЕНИЯ НАКАЧКИ

ПОГРУЗЧИК

Table showing load capacity vs inflation pressure for loader tires (24", 25"). Columns include size, PR, inflation pressure, speed, and load capacity.

Table showing load capacity vs inflation pressure for loader tires (25", 29"). Columns include size, PR, inflation pressure, speed, and load capacity.

ЗАВИСИМОСТЬ ГРУЗОПОДЪЕМНОСТИ ОТ ДАВЛЕНИЯ НАКАЧКИ

САМОСВАЛ

Table showing load capacity vs inflation pressure for self-unloading tires (24", 25"). Columns include size, PR, inflation pressure, speed, and load capacity.

Table showing load capacity vs inflation pressure for self-unloading tires (25", 29"). Columns include size, PR, inflation pressure, speed, and load capacity.

Table showing load capacity vs inflation pressure for self-unloading tires (25"). Columns include size, PR, inflation pressure, speed, and load capacity.

ИЗМЕНЕНИЕ ГРУЗОПОДЪЕМНОСТИ ШИНЫ В ЗАВИСИМОСТИ ОТ СКОРОСТИ

Шины Earthmover – погрузчик

Table showing load capacity change vs speed for loader tires.

Шины Earthmover – самосвал

Table showing load capacity change vs speed for self-unloading tires.

Шины Earthmover – 18.00-25 самосвал

Table showing load capacity change vs speed for 18.00-25 self-unloading tires.

РАЗМЕРЫ O-КОЛЬЦА (мм)

Table showing O-ring dimensions for different tire sizes.

# ШИНЫ ДЛЯ КОЛЕСНЫХ ЭКСКАВАТОРОВ

## EM-22

Новое поколение покрышек для экскаваторов. Приспособленный рисунок НБ 38, который отличается очень хорошими свойствами сцепления и самоочистки. Рисунок имеет на 7% больше поверхность хода, чем Н38. Рисунок подходит для современных экскаваторов.



## EM-23

Повышенная стойкость протектора к прорыву и износу благодаря большому заполнению рисунка. Рисунок предназначен для каменной и твердой поверхности, создан специально для использования на экскаваторах.



## EM-40

Универсальный рисунок с очень хорошими свойствами сцепления с путевой устойчивостью на мягкой поверхности. Рисунок обладает очень хорошими свойствами самоочистки и подходит для строительных машин, экскаваторов и других машин, работающих на бездорожье.



## NB 38

Классический рисунок для универсального использования и свойствами самоочистки.



## NB 38 Extra

По сравнению с НБ 38 поверхность хода шире на 23-23%. Лучшая стабильность рисунка благодаря более широкой поверхности хода.



## NB 57

Повышенная стойкость протектора к прокалыванию и износу благодаря большому заполнению рисунка. Рисунок предназначен для каменного и твердого бездорожья.



## SP 1

Рисунок пригоден для железнодорожного и автодорожного применения.



## TR-12

Рисунок с отличными свойствами для флотационных покрышек, предназначенный для ведущих колес сельскохозяйственных и промышленных машин. Рисунок можно использовать также для колес прицепов.



РАЗМЕР	РИСУНОК							
	EM-22	EM-23	EM-40	NB 38	NB 38 Extra	NB 57	SP 1	TR-12
8.25-20	o			o	o			
9.00-20	o		o	o	o			o
10.00-20	o	o	o	o	o		o	
11.00-20				o		o		
500/45-20								o
500/60-22.5								o
600/40-22.5								o

РАЗМЕР	РИСУНОК	PR	LI / SS	ТИП	ОБОД (ДОП.)	КАМЕРА /ФЛЕП	РАЗМЕРЫ ШИНЫ (мм)						ШИРИНА ПРОТЕКТОРА	МИН. РАССТ. ДВОЙН. МОНТАЖА	ГРУЗОПОДЪЕМНОСТЬ (кг)	НАКАЧКА (кПа)	
							НОВЫЕ		МАКС. В ЭКС.		SR	RC					
							OD	SW	OD	SW							
20"	8.25-20	NB 38	14	122B	TT	6.5-20 (6.0;7.0-20)	8.25-20 20/1 eHD	970	234	993	253	462	2940	185	269	1500	675
	8.25-20	NB 38 Extra	14	122B	TT	6.5-20 (6.0;7.0-20)	8.25-20 20/1 eHD	970	234	993	253	462	2940	220	269	1500	675
	8.25-20	EM-22	14	122B	TT	6.5-20 (6.0;7.0-20)	8.25-20 20/1 eHD	970	234	993	253	462	2940	210	269	1500	675
	9.00-20	NB 38	14	140B	TT	7.0-20 (6.5;7.5-20)	9.00-20 20/1 eHD	1012	256	1037	276	481	3070	190	297	2500	700
	9.00-20	NB 38 Extra	14	140B	TT	7.0-20 (6.5;7.5-20)	9.00-20 20/1 eHD	1012	256	1037	276	481	3070	234	297	2500	700
	9.00-20	EM-22	14	140B	TT	7.0-20 (6.5;7.5-20)	9.00-20 20/1 eHD	1012	256	1037	276	481	3070	203	297	2500	700
	9.00-20	EM-40	14	140B	TT	7.0-20 (6.5;7.5-20)	9.00-20 20/1 eHD	1012	256	1037	276	481	3070	205	297	2500	700
	10.00-20	NB 38	16	146B	TT	7.5-20 (7.0;8.0-20)	10.00-20 20/2 eHD	1050	275	1077	297	498	3180	215	316	3000	750
	10.00-20	NB 38 Extra	14	145B	TT	7.5-20 (7.0;8.0-20)	10.00-20 20/2 eHD	1050	275	1077	297	498	3180	264	316	2945	650
	10.00-20	EM-22 EM-23 EM-40	16	146B	TT	7.5-20 (7.0;8.0-20)	10.00-20 20/2eHD	1050	275	1077	297	498	3180	230	316	3000	750
22.5"	10.00-20	SP1	-	149 75km/h	TT	7.5-20 (7.0;8.0-20)	10.00-20 20/2eHD	1050	256	1077	276	497	3200	-	316	3250	900
	11.00-20	NB 38	16	148B	TT	8.0-20 (7.5-20)	11.00-20 20/2 eHD	1080	291	1109	314	511	3275	-	335	3200	725
	11.00-20	NB 57	16	140E	TT	8.0-20 (7.5-20)	11.00-20 20/2 eHD	1080	291	1109	314	511	3275	-	335	2500	500
	500/45-20	TR-12	-	160A8	TL	16.0DCx20	-	980	490	1030	530	445	2910	-	-	4500	600
	500/60-22.5	TR-12	-	152A8	TL	16.00x22.5	-	1192	503	1234	543	519	3504	-	-	3550	360
	600/40-22.5	TR-12	-	169A8	TL	20.00x22.5	-	1050	600	1107	642	473	3146	-	-	5800	600

**ЗАВИСИМОСТЬ ГРУЗОПОДЪЕМНОСТИ ОТ ДАВЛЕНИЯ НАКАЧКИ**

РАЗМЕР	PR	ГРУЗОПОДЪЕМНОСТЬ ШИНЫ (кг)							НАКАЧКА (кПа)		
		СКОРОСТЬ (км/ч)									
		0	10	20	30	40	50	70			
20"	8.25-20	14 PR	2 825	2 260	1 885	1 542	1 457	1 415	-	600	
		14 PR	2 910	2 330	1 940	1 586	1 499	1 455	-	650	
		14 PR	3 000	2 400	2 000	1 635	1 545	1 500	-	675	
	9.00-20	14 PR	4 710	3 770	3 200	2 572	2 431	2 360	-	650	
		14 PR	4 850	3 880	3 300	2 649	2 503	2 430	-	675	
		14 PR	5 000	4 000	3 400	2 725	2 575	2 500	-	700	
	10.00-20	14 PR	6 380	4 595	3 830	3 117	2 946	2 860	-	600	
		14 PR	6 575	4 735	3 945	3 210	3 033	2 945	-	650	
		16 PR	6 790	4 850	3 880	3 172	2 997	2 910	-	725	
	10.00-20 SP1		3 250 кг при 75 км/ч							900	
	11.00-20	140E		4 900	4 100	2 550	2 562	2 421	2 350	2 180	400
				6 350	4 650	2 750	2 747	2 596	2 520	2 340	450
			6 550	4 790	2 950	2 943	2 781	2 700	2 500	500	
16 PR			6 750	4 900	4 042	3 278	3 098	3 008	-	650	
			6 990	5 050	4 180	3 390	3 203	3 110	-	700	
			7 200	5 200	4 300	3 488	3 296	3 200	-	725	
500/45-20	160A8		6 831	5 795	5 215	4 640	4 140	3 725	-	520	
			7 128	6 050	5 440	4 840	4 320	3 890	-	560	
			7 425	6 300	5 670	5 040	4 500	4 050	-	600	
22.5"	500/60-22.5	152A8		5 264	4 466	4 019	3 573	3 190	2 871	-	280
				5 478	4 648	4 183	3 718	3 320	2 988	-	300
				5 693	4 830	4 347	3 864	3 450	3 105	-	320
				5 858	4 970	4 473	3 976	3 550	3 195	-	360
600/40-22.5	169A8		3 201	2 715	2 445	2 175	1 940	1 745	-	120	
			3 597	3 050	2 745	2 440	2 180	1 960	-	150	
			3 993	3 390	3 050	2 710	2 420	2 180	-	180	
			4 373	3 710	3 340	2 970	2 650	2 385	-	210	
			4 496	3 815	3 435	3 050	2 725	2 455	-	220	
			4 868	4 130	3 715	3 305	2 950	2 655	-	250	
			5 198	4 410	3 970	3 530	3 150	2 835	-	280	
			8 085	6 860	6 175	5 490	4 900	4 410	-	450	
			8 399	7 125	6 415	5 700	5 090	4 580	-	480	
			8 696	7 380	6 640	5 900	5 270	4 745	-	510	
			8 993	7 630	6 865	6 105	5 450	4 905	-	540	
			9 290	7 880	7 095	6 305	5 630	5 065	-	570	
			9 570	8 120	7 310	6 495	5 800	5 220	-	600	

**ИСПОЛЬЗОВАНИЕ РИСУНКА**

	Щебень	Гравий	Автомобильная дорога	Песок	Глина	Грязь
EM-23						
NB 57						
EM-22						
NB 38						
NB 38 Extra						
EM-40						
TR-12						



**ИЗМЕНЕНИЕ ГРУЗОПОДЪЕМНОСТИ ШИНЫ В ЗАВИСИМОСТИ ОТ СКОРОСТИ**

500/45-20 TR-12  
 500/60-22.5 TR-12  
 600/40-22.5 TR-12

СКОРОСТЬ (км/ч)	0	10	15	20	25	30	35	40	45	50
ГРУЗОПОДЪЕМНОСТЬ	+65%	+40%	+33%	+26%	+19%	+12%	+5%	(0)	-5%	-10%

# ТРАКТОРНЫЕ ПРОМЫШЛЕННЫЕ ШИНЫ

**TI-20 (R-4) TI-02 (R-4) TI-03 (R-4) TI-04 (R-4)**

Рисунок нового поколения, который предназначается для строительных, дорожных и сельскохозяйственных работ с требованием сцепления. Рисунок подходит для болотистых условий, очень стойк к повреждению.

Классическая версия рисунка для промышленного использования.

Экономное исполнение, пригодно для погрузчиков-экскаваторов, работающих на легком бездорожье.

Промышленный рисунок для использования в погрузчиках-экскаваторах с осью 4x4.



**TI-05 (R-4) TI-06 (R-4) TI-09 (R-4) TD-03 (R-1)**

Прочный промышленный рисунок с отличными свойствами сцепления, пригодными для погрузчиков-экскаваторов и прочих типов погрузчиков.

Массивный промышленный рисунок в особенности пригоден для задней оси погрузчиков-экскаваторов. Повышенная стойкость рисунка против прорыва и износа протектора.

Рисунок с очень хорошими свойствами сцепления и самоочищения. Рисунок в особенности подходит для промышленного применения.

Тракторный рисунок рекомендуется для сложных условий эксплуатации и благодаря оптимальному количеству зубьев сцепления.



**TR-01 (R-4) TR-09 (R-4) TR-10 (R-4) UK 5 (R-3)**

Рисунок с хорошими свойствами сцепления, пригоден для переднего колеса погрузчика-экскаватора, колесных погрузчиков и т.д.

Рисунок пригоден для более крупных погрузчиков СК и передних осей экскаваторных погрузчиков или телескопических площадок.

Рисунок пригоден для промышленных и дорожных строительных машин.

Рисунок пригоден для промышленных и строительных машин.



РАЗМЕР	РИСУНОК	PR	LI FR/DW	SS	ТИП	ОБОД (ДОП.)	КАМЕРА /ФЛЕП	РАЗМЕРЫ ШИНЫ (мм)						ГРУЗОПОДЪЕМНОСТЬ (кг)		НАКАЧКА (кПа)	
								НОВЫЕ		МАКС. В ЭКС.		SR	RC	FR	DW		
								OD	SW	OD	OW						
17.5"	14-17.5	TR-10	10	131	B	TL	10.50x17.5	-	910	355	932	383	430	2858	2725	1950	380
			14	139	B										3350	2430	550
18"	12.5/80-18	TR-09	10	135/123	A8	TL	11x18 (9x18)	-	987	308	1014	323	465	2900	2180	1550	310
			12	138/125	A8										2360	1650	370
20"	16.0/70-20	TR-09	10	143/131	A8	TL	13 SDC-20	-	1095	408	1125	450	504	3220	2725	1950	250
			14	150/138	A8										3350	2360	350

РАЗМЕР	РИСУНОК	PR	LI / SS FR/DW	ТИП	ОБОД (ДОП.)	КАМЕРА /ФЛЕП	РАЗМЕРЫ ШИНЫ (мм)						ГРУЗОПОДЪЕМНОСТЬ (кг)	НАКАЧКА (кПа)	
							НОВЫЕ		МАКС. В ЭКС.		SR	RC			
							OD	SW	OD	OW					
24"	14.9-24 IND	UK 5	6	123A8	TL	W13	-	1250	395	1285	425	580	3710	1550	140
	15.5/80-24	TR-01	-	163/151A8	TL	W12 (W13, W14L)	-	1269	394	1293	414	585	3730	3450	475
	16.9-24 IND	TI-04	12	149A8	TL	W15L (W14L)	16.9-24	1310	429	1355	463	610	3865	3250	260
	17.5L-24 IND	TR-01	-	166/155A8	TL	W15L	-	1241	445	1278	481	580	3660	3875	500
	17.5L-24 IND	TI-02	10	144A8	TL	W15L (W14L)	-	1241	445	1278	481	580	3660	2800	220
26"	19.5L-24 IND	TI-05	10	147A8	TL	W16L	-	1314	495	1356	535	610	3865	3075	190
			12	151A8										3450	230
			-	162A8										4750	375
26"	18.4-26 IND	TI-06	12	156A8	TL	W16L (W15L)	-	1425	467	1470	504	665	4190	4000	250
	23.1-26 IND	UK 5	10	158A8	TL	DW20x26	-	1580	587	1635	634	750	4660	4250	170
28"			12	162A8										4750	190
	16.9-28 IND	TI-03	10	148A8	TT/TL	W15L (W14L)	16.9-28	1410	429	1455	463	660	4160	3150	220
			12	152A8										3550	260
30"	16.9-28 IND	TI-06	10	148A8	TL	W15L (W14L)	-	1410	429	1455	463	660	4160	3150	220
			12	152A8										3550	260
	16.9-30 IND	TI-09	10	149A8	TL	W15L (W14L)	-	1460	429	1500	463	685	430	3250	220
		14	154A8										3750	290	
	16.9-30 IND	TD-03	14	154A8	TL	W15L (W14L)	-	1485	429	1530	463	695	4380	3750	290
26"	480/80R26 IND*	TI-20	-	160A8	TL	W15L (W16L)	-	1428	500	1458	525	640	4250	4500	320
28"	440/80R28 IND*	TI-20	-	156A8	TL	W14L (W15L)	-	1415	441	1445	466	640	4235	4000	320

\* в процессе подготовки

## ИЗМЕНЕНИЕ ГРУЗОПОДЪЕМНОСТИ ШИНЫ В ЗАВИСИМОСТИ ОТ СКОРОСТИ

Тракторные промышленные – передние шины

СКОРОСТЬ (км/ч)		0	10	15	20	25	30	35	40	45	50	
НЕВЕДУЩИЕ КОЛЕСА	A8 (40 км/ч)	LLV	+65%	+40%	+33%	+26%	+19%	+12%	+5%	(0)	-5%	-10%
		HLV	+98%	+68%	+60%	+51%	+43%	+34%	+26%	+20%	+14%	+8%
ВЕДУЩИЕ КОЛЕСА	A8 (40 км/ч)	LLV	+135%	+40%	+33%	+26%	+19%	+12%	+5%	(0)	-5%	-10%
		HLV	+193%	+100%	+90%	+80%	+70%	+60%	+50%	+43%	+36%	+29%

Тракторные промышленные – задние шины, радиальные шины

СКОРОСТЬ (км/ч)	0	5	10	15	20	25	30	35	40	45	50
ПОСТОЯННАЯ НАГРУЗКА	+130%	+45%	+25%	+13%	+9%	+6%	+4%	+2%	(0)	-4%	-9%
ПОВТОРНОЕ ПРИМЕНЕНИЕ	+130%	+67%*	+50%**	+34%	+23%	+11%	+7%	+3%	(0)	-4%	-9%

LLV = Малое изменение нагрузки

HLV = Большое изменение нагрузки, когда отношение между загруженным и незагруженным состоянием больше чем

2. Накачка для применения HLV должна быть увеличена. Обратитесь к производителю шин. В случае варианта применения HLV общее расстояние не должно превысить 1 км. Если расстояние будет больше, свяжитесь с производителем шины.

\* расстояние в одном направлении 150 м.

\*\* расстояние в одном направлении 600 м.





# ШИНЫ ДЛЯ ГРЕЙДЕРОВ И КАТКОВ

**КОМПАКТОР (С-1) TD-01 (R-1) TG-02 (R-4) UK 5 (R-3)**

Специальная покрывка для катка. Одинаковый рисунок для моделей Compactor, Compactor Extra и Compactor Smooth.

Рисунок со сцеплением с хорошим сроком службы, пригоден для промышленного и сельскохозяйственного применения.

Рисунок с хорошими свойствами сцепления и самоочистения.

Рисунок пригоден для промышленных и строительных машин.



РАЗМЕР	РИСУНОК	PR	LI/SS	ТИП	ОБОД (ДОП.)	КАМЕРА /ФЛЕП	РАЗМЕРЫ ШИНЫ (мм)						МИН. РАССТ. ДВОЙН. МОНТ. (мм)	ГРУЗОПОДЪЕМНОСТЬ (кг)	НАКАЧКА (кПа)	
							ОД	SW	ОД	OW	SR	RC				
20"	11.00-20	КОМПАКТОР	16	164A3	ТТ	8.0-20 (7.5-20)	11.00-20 20/2 eHD	1040	290	1062	314	493	3150	335	5000	900
	11.00-20	КОМПАКТОР EXTRA	18	170A2	ТТ	8.0-20 (8.5-20)	11.00-20 20/2 eHD	1064	294	1086	314	504	3225	340	6000	830
	11.00-20	КОМПАКТОР SMOOTH	18	156A5	ТТ	8.0-20 (8.5-20)	11.00-20 20/2 eHD	1070	291	1092	314	507	3240	335	4000	1000
	11.00R20	КОМПАКТОР	-	157A3	ТТ	8.00-20	11.00-20 20/2 eHD	1069	293	1097	316	484	3210	352	4125	700
24"	13/80R20	КОМПАКТОР	-	164A3	ТТ	9.0-20	13/80-20	1050	322	1072	348	474	3299	387	5000	850
	13.00-24	TG-02	12	143A8	ТТ/ТЛ	8.00TG SDC (9.00/1.5 (DC))	13.00-24	1278	333	1318	360	579	3770	-	2725	300
26"	14.00-24	TG-02	16	153A8	ТТ/ТЛ	8.00TG SDC (10.00 VA SDC)	14.00-24	1348	362	1392	391	608	3975	-	3650	375
	23.1-26	TD-01	10	149A8	ТЛ	DW20Ax26	(23.1-26)	1605	587	1660	634	760	4720	-	3250	140
	23.1-26 IND	UK 5*	10	158A8	ТЛ	DW20Ax26	(23.1-26)	1580	587	1635	634	750	4660	-	4250	170

\* давление накачки для UK 5 найдете на стр. 28.

## ЗАВИСИМОСТЬ ГРУЗОПОДЪЕМНОСТИ ОТ ДАВЛЕНИЯ НАКАЧКИ

РАЗМЕР	PR	ГРУЗОПОДЪЕМНОСТЬ ШИНЫ (кг)					НАКАЧКА (кПа)			
		СКОРОСТЬ (км/ч)								
		0	8	10	15	25				
20"	11.00-20 КОМПАКТОР	-	1 400	-	1 350	-	200			
		-	2 020	-	1 900	-	300			
		-	2 640	-	2 480	-	400			
		-	3 240	-	3 000	-	500			
		-	3 800	-	3 500	-	600			
		-	4 350	-	4 000	-	700			
		-	4 900	-	4 500	-	800			
	16 PR	-	5 480	-	5 000	-	900			
		-	6 000	-	-	-	1000			
		11.00-20 КОМПАКТОР EXTRA	7 984	-	4 990	-	-	625		
			8 272	-	5 170	-	-	655		
			8 488	-	5 305	-	-	690		
			8 712	-	5 445	-	-	725		
			9 000	-	5 625	-	-	760		
9 216	-		5 760	-	-	800				
18 PR	9 600	-	6 000	-	-	830				
	11.00-20 КОМПАКТОР SMOOTH	6 109	-	3 818	-	3 320	725			
		6 311	-	3 945	-	3 430	760			
		6 468	-	4 042	-	3 515	800			
6 624		-	4 140	-	3 600	830				
18 PR	7 360	-	4 600	-	4 000	1000				
	11.00R20 КОМПАКТОР	-	-	1 500	1 200	-	150			
		-	-	1 900	1 525	-	200			
		-	-	2 250	1 800	-	250			
		-	-	2 625	2 100	-	300			
		-	-	2 950	2 375	-	350			
		-	-	3 300	2 625	-	400			
		-	-	3 925	3 150	-	500			
		-	-	4 550	3 650	-	600			
		-	-	5 150	4 125	-	700			
		13/80R20 КОМПАКТОР	-	-	2 520	2 240	-	300		
			-	-	3 100	2 760	-	400		
			-	-	3 660	3 260	-	500		
			-	-	4 260	3 790	-	600		
-	-		4 840	4 310	-	700				
-	-		5 420	4 820	-	800				
-	-		5 710	5 000	-	850				
164A3	-	-	6 000	-	-	900				

## ЗАВИСИМОСТЬ ГРУЗОПОДЪЕМНОСТИ ОТ ДАВЛЕНИЯ НАКАЧКИ

РАЗМЕР	PR	ГРУЗОПОДЪЕМНОСТЬ ШИНЫ (кг)					НАКАЧКА (кПа)		
		СКОРОСТЬ (км/ч)							
		5	10	15	25	40			
24"	13.00-24 TG-02	3 502	3 090	2 760	2 287	2 060	200		
		4 012	3 540	3 162	2 620	2 360	250		
		4 633	4 088	3 652	3 025	2 725	300		
	14.00-24 TG-02	5 049	4 455	3 980	3 297	2 970	325		
		5 653	4 988	4 456	3 691	3 325	350		
16 PR	6 205	5 475	4 891	4 052	3 650	375			

РАЗМЕР	PR	ГРУЗОПОДЪЕМНОСТЬ ШИНЫ (кг)						НАКАЧКА (кПа)		
		СКОРОСТЬ (км/ч)								
		0	10	20	30	40	50			
26"	23.1-26 TD-01	5 934	3 870	3 175	2 760	2 580	2 348	90		
		6 670	4 350	3 565	3 100	2 900	2 639	110		
		7 475	4 875	4 000	3 480	3 250	2 958	140		
		8 395	5 475	4 490	3 905	3 650	3 322	170		
		9 200	6 000	4 920	4 280	4 000	3 640	200		

## ИЗМЕНЕНИЕ ГРУЗОПОДЪЕМНОСТИ ШИНЫ В ЗАВИСИМОСТИ ОТ СКОРОСТИ

23.1-26 TD-01

СКОРОСТЬ (км/ч)	0	5	10	15	20	25	30	35	40	45	50
ГРУЗОПОДЪЕМНОСТЬ	+130%	+70%	+50%	+34%	+23%	+11%	+7%	+3%	(0)	-4%	-9%

Все полевые применения: шины А8 – значение в таблице + 7 %

Давление накачки может быть увеличено для автодорожных перевозок и длительных перевозок с прицепом + 30 кПа; косилки и тракторные передние накладчики + 40 кПа

# ШИНЫ ДЛЯ ПОГРУЗЧИКОВ С УПРАВЛЕНИЕМ СКОЛЬЖЕНИЕМ

## SK-01

## SK-02

## TR-10

Типичный дизайн с хорошими свойствами сцепления и защитой боковины.

Мощный усиленный рисунок с зубьями сцепления в центральной части, с повышенной стойкостью к прокалыванию и износу протектора. Усиленная боковина.

Рисунок пригоден для погрузчиков типа СК и передней оси экскаваторов-погрузчиков или телескопических площадок.



РАЗМЕР	РИСУНОК	PR	LI / SS	ТИП	ОБОД	КАМЕРА / ФЛЕП	РАЗМЕРЫ ШИНЫ (мм)				ГРУЗОПОДЪЕМНОСТЬ (кг)	НАКАЧКА (кПа)			
							НОВЫЕ OD	НОВЫЕ SW	МАКС. В ЭКС. OD	МАКС. В ЭКС. OW			SR	RC	
12"	23x8.50-12	SK-01	6	99A4	TL	7.00x12	-	575	214	589	231	258	1690	775	250
	23x8.50-12	SK-02	10	115A4	TL	7.00x12	-	575	214	589	231	258	1690	1215	380
15"	27x8.50-15	SK-02	6	99A4	TL	7.00x15	-	680	214	695	231	317	2000	775	250
15.3"	10.0/75-15.3 IND	SK-01	8	122A6	TT/TL	9.00x15.3	10-15 HS / 10/75-15	780	264	800	277	360	2295	1500	425
		10	127A6	780				264	800	277	360	2295	1750	525	
16.5"	10-16.5	SK-02	8	131A3	TL	8.25x16.5	-	773	264	792	285	345	2340	1950	375
	12-16.5	SK-02	10	140A3	TL	9.75x16.5	-	831	307	851	331	370	2515	2500	450
17.5"	14-17.5	TR-10	10	131B	TL	10.50x17.5	-	910	355	932	383	430	2858	1950	380
		14	139B	910	355	932	383	430	2858	2430	550				

### ЗАВИСИМОСТЬ ГРУЗОПОДЪЕМНОСТИ ОТ ДАВЛЕНИЯ НАКАЧКИ

РАЗМЕР	PR	ГРУЗОПОДЪЕМНОСТЬ ШИНЫ (кг)				НАКАЧКА (кПа)	
		ВЕДУЩИЕ КОЛЕСА (км/ч)					
		10	15	20	30		
12"	23x8.50-12	SK-01	505	470	420	400	125
			550	515	460	435	150
			650	605	540	515	175
			745	695	620	590	200
			840	785	700	665	225
	23x8.50-12	SK-02	930	870	775	735	250
			1050	980	875	831	280
			1134	1058	945	898	300
			1212	1131	1010	960	320
			1338	1249	1115	1059	350
15"	27x8.50-15	SK-02	1458	1361	1215	1154	380
			610	570	510	485	150
			700	655	585	555	175
			790	740	660	625	200
			865	805	720	685	225
15.3"	10.0/75-15.3	SK-01	930	870	775	735	250
			1430	1355	1300	1180	300
			1505	1430	1370	1245	325
			1585	1505	1440	1310	350
			1665	1580	1515	1375	375
			1745	1655	1585	1440	400
			1815	1725	1650	1500	425
			1890	1800	1720	1565	450
			1970	1870	1790	1625	475
			2045	1945	1860	1690	500
16.5"	10-16.5	SK-02	2120	2015	1925	1750	525
			1640	1530	1365	1195	250
			1730	1615	1440	1265	275
			1825	1700	1520	1335	300
			1915	1785	1595	1400	325
			2005	1870	1670	1465	350
			2090	1950	1740	1525	375
			2075	1935	1730	1520	250
			2210	2060	1840	1615	275
			2330	2170	1940	1700	300
17.5"	14-17.5	SK-02	2440	2280	2035	1785	325
			2525	2360	2105	1845	350
			2575	2400	2145	1880	400
			2750	2450	2290	2010	425
			2690	2500	2240	1965	450

РАЗМЕР	PR	ГРУЗОПОДЪЕМНОСТЬ ШИНЫ (кг)					НАКАЧКА (кПа)	
		НЕВЕДУЩИЕ КОЛЕСА (км/ч)						
		10	20	30	40	50		
17.5"	14-17.5	TR-10	2 760	2 480	2 205	1 970	1 775	320
			2 890	2 600	2 315	2 065	1 860	350
			3 030	2 730	2 425	2 165	1 950	380
			3 165	2 850	2 530	2 260	2 035	410
			3 345	3 010	2 675	2 390	2 150	450
			3 565	3 205	2 850	2 545	2 290	500
			3 780	3 400	3 025	2 700	2 430	550

РАЗМЕР	РИСУНОК		
	SK-01	SK-02	TR-10
23x8.50-12	o	o	
27x8.50-15		o	
10.0/75-15.3 IND	o		
10-16.5		o	
12-16.5		o	
14-17.5			o

# ШИНЫ ДЛЯ ВИЛОЧНЫХ ПОГРУЗЧИКОВ

## FL-01

Рисунок разработан для затрудненных условий эксплуатации. Хорошая путевая устойчивость.



## FL-02

Тип комбинированного ленточного и блочного рисунка с хорошими свойствами сцепления. Хороший путевой контроль в различных условиях эксплуатации.



## FL-03

Ленточный рисунок, используемый у покрышек 8". Рисунок с хорошей стабильностью и стойкостью к буксовому скольжению.



## FL-04

Блочный рисунок, предназначенный для более сложных условий эксплуатации. Рисунок с хорошими свойствами сцепления и стойкостью к прокалыванию.



## FL-05

Классический тип ленточного рисунка, который предназначен для нормальной эксплуатации. Рисунок с хорошей стабильностью и стойкостью к буксовому скольжению.



## FL-06

Комбинация ленточного и блочного рисунка.



## FL-07

Комбинация ленточного и блочного рисунка.



## FL-08

Большее наполнение рисунка. Рисунок разработан для затрудненных условий эксплуатации, имеет хорошую путевую стабильность.



РАЗМЕР	РИСУНОК	PR	LI/SS	ТИП	ОБОД	КАМЕРА /ФЛЕП	РАЗМЕРЫ ШИНЫ (мм)					МИН. РАССТ. ДВОЙН. МОНТ. (мм)	ГРУЗОПОДЪЕМНОСТЬ (кг)		НАКАЧКА (кПа)	
							НОВЫЕ		МАКС. В ЭКС.		SR		ГР. КОЛ.	ВЕД. КОЛ.		
							OD	SW	OD	OW						
8"	4.00-8	FL-01 FL-03 FL-08	6	90A5	ТТ	3.00D-8	4.00-8	414	112	422	121	188	134	780	600	800
	4.00-8	FL-01 FL-03 FL-08	8	94A5	ТТ	3 1/4I-8	4.00-8	414	115	422	124	188	138	870	670	900
	4.00-8	FL-03 FL-08	10	97A5	ТТ	3 1/4I-8	4.00-8	414	115	422	124	188	138	950	730	1000
	5.00-8	FL-01 FL-03 FL-08	8	106A5	ТТ	3.00D-8	5.00-8	467	132	476	143	208	158	1235	950	825
	16x6-8	FL-01	16	113A5	ТТ	4.33R-8	16x6-8	425	152	434	164	192	175	1495	1150	1000
	18x7-8	FL-01 FL-08	8 14 16	111A5 121A5 125A5	ТТ	4.33R-8	18x7-8	462	173	471	187	206	199	1415 1885 2145	1090 1450 1650	700 900 1000
9"	6.00-9	FL-01 FL-02 FL-08	10	118A5	ТТ	4.00E-9	6.00-9	540	160	551	173	240	192	1715	1320	850
	6.00-9	FL-01 FL-02 FL-08	12	121A5	ТТ	4.00E-9	6.00-9	540	160	551	173	240	192	1885	1450	1000
	21x8-9	FL-01	10 14 16	122A5 131A5 134A5	ТТ	6.00E-9	21x8-9	535	200	546	216	234	230	1950 2535 2755	1500 1950 2120	625 900 1000
10"	6.50-10	FL-01 FL-02 FL-08	10	122A5	ТТ	5.00F-10 (5.50F-10)	6.50-10	588	177	600	191	262	212	1950	1500	775
	6.50-10	FL-01 FL-02 FL-08	12	125A5	ТТ	5.00F-10 (5.50F-10)	6.50-10	588	177	600	191	262	212	2145	1650	900
	6.50-10	FL-08	14	128A5	ТТ	5.00F-10 (5.50F-10)	6.50-10	588	177	600	191	262	212	2340	1800	1000
	23x9-10	FL-01	16 18	137A5 139A5	ТТ	6.50F-10	23x9-10	595	225	607	243	260	259	2990 3160	2300 2430	800 900
12"	23x9-10	FL-08*	20	142A5	ТТ	6.50F-10	23x9-10	595	225	607	243	260	259	3440	2650	1000
	7.00-12	FL-01 FL-02 FL-08	12	133A5	ТТ	5.00S-12	7.00-12	672	192	685	207	303	230	2680	2060	850
	7.00-12	FL-01 FL-02 FL-08	14	134A5	ТТ	5.00S-12	7.00-12	672	192	685	207	303	230	2755	2120	900
	7.00-12	FL-08	16	136A5	ТТ	5.00S-12	7.00-12	672	192	685	207	303	230	2910	2240	1000
	27x10-12	FL-01	14 16 20	143A5 146A5 152A5	ТТ	8.00G-12	27x10-12	690	255	704	275	304	293	3545 3900 4615	2725 3000 3550	700 800 1000
13"	23x5	FL-05	6 8 10	106B 115B 118B	ТТ	3.75P-13	23x5	635	155	654	167	295	186	- - -	950 1215 1320	600 750 800
	23x5	FL-07	6 10	113A5 121A5	ТТ	3.75P-13	23x5	635	155	654	167	290	186	1495 1885	1150 1450	525 800
15"	7.50-15	FL-01 FL-08	14 16	144A5 146A5	ТТ	6.0-15 (6.5-15)	7.50-15	772	212	787	229	350	254	3640 3900	2800 3000	925 1000
	8.15-15	FL-01 FL-04 FL-08	14	146A5	ТТ	7.0-15	28x9-15	707	216	721	233	322	248	3900	3000	1000
	250-15*	FL-08	18	153A5	ТТ	7.50-15	250-15	735	250	750	270	340	288	4745	3650	950
8.25-15	FL-06	14	149A5	ТТ	6.5-15	8.25-15	836	234	853	253	376	281	4225	3250	800	
8.25-15	FL-01 FL-08	18	153A5	ТТ	6.5-15	8.25-15	836	234	853	253	376	281	4745	3650	1000	

\* в процессе подготовки

СБАЛАНСИРОВАННОЕ ПРИМЕНЕНИЕ В ВИЛОЧНЫХ ПОГРУЗЧИКАХ		МАКС. ГРУЗОПОДЪЕМНОСТЬ ШИНЫ (% ОТ РЕКОМЕНДУЕМОЙ ГРУЗОПОДЪЕМНОСТИ)
25 км/ч	ГРУЗОВЫЕ КОЛЕСА	130
	ВЕДУЩИЕ КОЛЕСА	100
35 км/ч	ГРУЗОВЫЕ КОЛЕСА	125
	ВЕДУЩИЕ КОЛЕСА	92.5

ПРИМЕНЕНИЕ В БОКОВЫХ ВИЛОЧНЫХ ПОГРУЗЧИКАХ		МАКС. ГРУЗОПОДЪЕМНОСТЬ ШИНЫ (% ОТ РЕКОМЕНДУЕМОЙ ГРУЗОПОДЪЕМНОСТИ)
СТАТИЧЕСКОЕ		151
25 км/ч		100
35 км/ч		92.5

ПРИМЕНЕНИЕ В ПРОЧИХ ТРАНСПОРТНЫХ СРЕДСТВАХ		МАКС. ГРУЗОПОДЪЕМНОСТЬ ШИНЫ (% ОТ РЕКОМЕНДУЕМОЙ ГРУЗОПОДЪЕМНОСТИ)
10 км/ч		130
25 км/ч		100
40 км/ч		89
50 км/ч		84

РАЗМЕР	РИСУНОК							
	FL-01	FL-02	FL-03	FL-04	FL-05	FL-06	FL-07	FL-08
4.00-8	o		o					o
5.00-8	o		o					o
16x6-8	o							
18x7-8	o							o
6.00-9	o	o						o
21x8-9	o							
6.50-10	o	o						o
23x9-10	o							o
7.00-12	o	o						o
27x10-12	o							
23x5					o		o	
7.50-15	o							o
8.15-15	o			o				o
250-15								o
8.25-15	o					o		o

## Инструкции для монтажа и демонтажа

### ХРАНЕНИЕ

Храните покрышки в чистом виде и вне действия источника тепла, света, озона или углеводородов (органических растворителей).

Не подвергайте покрышки долговременному воздействию солнечного излучения.

Предотвратите любой контакт с жирами, бензином, летучими растворителями или другими агентами, которые могут повредить резину.

Не складывайте бескамерные покрышки горизонтально; горизонтально можно складывать только малые покрышки (максимально в течение 6 месяцев). Если покрышки хранятся горизонтальном положении, они должны быть расположены зубец против зубца.

Если покрышки складываются, установленными на обод, сократите давление накачки.

Убедитесь, что внутри покрышки нет воды или влаги.

Никогда не храните покрышки длительно непосредственно в контакте с землей.

### РЕМОНТ ПОКРЫШЕК

По соображениям безопасности необходимо, чтобы покрышки ремонтировали только специалисты с соответствующими инструментами.

### ПРАВИЛЬНОЕ ИСПОЛЬЗОВАНИЕ ШИН

При определении нагрузки на шину, необходимо принимать во внимание связи между скоростью, давлением накачки и грузоподъемностью покрышки. Перегрузка вызывает преждевременное разрушение покрышки. Используйте техническую документацию и таблицы накачки, в которых определяется нагрузка и накачка для различных скоростей эксплуатации. Недостаточная накачка приводит не только к неправильному истиранию шины, но также к отделению вкладышей, а возможно и к другим повреждениям вкладышей покрышки.

Монтаж и демонтаж шин может быть опасным, поэтому его следует производить только силами обученного и квалифицированного персонала, который использовал бы соответствующие документы и рабочие процедуры. Несоблюдение указанных процедур может привести к неправильной установке покрышки на обод, и в последствии привести к разрушению покрышки с взрывной силой, которая может вызвать серьезные ранения или смерть.

#### Монтаж

1. Убедитесь в том, что обод, покрышка и камера совместимы друг с другом.
2. Проверьте, подходит ли покрышка к оборудованию/машине. Используйте только те обода, которые были рекомендованы или утверждены производителем покрышек.
3. Обязательно используйте только правильное специальное оборудование и инструменты.
4. Обод должен быть чистым и в прекрасном состоянии (неповрежденный и т.д.), в случае необходимости очистите обод наждачной бумагой. Ни в коем случае не устанавливайте покрышки на ободу с трещинами, серьезным образом деформированные, имеющие следы ремонта сваркой и т.д.
5. Внимательно проверьте внутреннюю, а также наружную сторону покрышки на предмет обнаружения возможного повреждения. Если объем повреждения таков, что исключает ремонт, покрышку следует забраковать.
6. В случае монтажа с камерой, обязательно используйте правильную, новую камеру и вкладыш для данного размера. Для монтажа камер покрышек без камер, на обода без камер, обязательно используйте новый бескамерный клапан.
7. Перед монтажом смажьте обод и борт покрышки. Используйте только надлежащее смазочное вещество, которое не повредит покрышку (никогда не используйте смазочные вещества на базе силикона или бензина).
8. Рекомендуем вертикальный монтаж. В случае горизонтального монтажа, необходимо проверить правильно ли встал на место нижний борт покрышки.
9. Установите покрышку на обод точно напротив отверстия для вентиля (соблюдайте, если указано, правильное направление вращения шины). При помощи монтажного рычага постепенно перекиньте первый борт через край обода. После этого вставьте в покрышку слегка накаченную камеру, достаточно обработанную тальком (если она монтируется). Установите вентиль и слегка прикрутите его предохранительным кольцом. Установите второй рычаг. Действуйте постепенно, чтобы закончить движение у вентиля.
10. Для того чтобы покрышка правильно встала на место и была правильно центрирована, установите внутренний вкладыш вентиля. Медленно накачивайте и проверяйте правильную установку борта покрышки. Убедитесь в том, что борт покрышки не прищемил камеру.
11. Во время накачки соблюдайте безопасное расстояние, обязательно используйте защитную клетку, желательна прикрепленную к стене или закрепленную предохранительной цепью. Во время снятия показаний давления убедитесь в том, что ни одна из частей вашего тела не находится на возможной траектории вентиля или его крышки. Рекомендуется использовать соответствующее оборудование для ограничения давления накачки. Используйте фильтр и отделитель влаги для сжатого воздуха, который необходимо для устранения влажности и пыли. Никогда не используйте молоток для установка борта покрышки на место.
12. Продолжайте накачку. Убедитесь в том, что шина не накачана более чем на 250 кПа, до тех пор, пока борта не встали на место и не будут центрированы на колесе.
13. Если борта не встали в правильное положение, выпустите воздух, выполните смазку и снова накачивайте. Повторяйте эту операцию до тех пор, пока борта не будут установлены правильно.
14. После этого проверьте сборку вентиля. Накачивайте шины в зависимости от нагрузки – см. таблицу в руководстве.
15. Убедитесь в том, что вентиль не прикасается к ободу, тормозным барабанам и другим жестким механическим частям.

#### Демонтаж

Никогда не пытайтесь демонтировать борта накаченной шины.

Обязательно демонтируйте внутренний вкладыш вентиля.

Проверьте перед демонтажем, полностью ли покрышка освобождена от воздуха. Никогда не пользуйтесь инструментами, которые могут повредить обод или борта покрышки.

# ШИНЫ EARTHMOVER

## ШИНЫ ТИП «L»

Шины типа серия «L» используются на погрузчиках и бульдозерах всех видов при внедорожном использовании. Большинство покрышек для погрузчиков по причине их чрезвычайно тяжелой конструкции ограничены очень низкой скоростью, и очень коротким расстоянием (скорость 10 км/ч и максимальное расстояние 250 м).

Колесный погрузчик



Колесный бульдозер

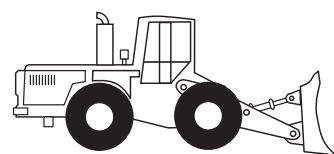

Свойства погрузчика:

замкнутый рабочий цикл  
скорость до 10 км/ч  
расстояние до 250 м

Свойства бульдозера:

перемещение или сортировка материала  
скорость до 10 км/ч  
различные расстояния

Свойства загрузки и перевозки:

подъем и транспортировка материала  
скорость до 25 км/ч  
расстояние до 600 м

Покрышки типа «L» отличаются друг от друга кодом, типом и глубиной рисунка

Код	Тип	Глубина рисунка
L-2	рисунок сцепления	стандартная глубина рисунка
L-3	рис. для каменной поверхности	стандартная глубина рисунка

Ниже приводятся примеры обозначения шин Mitas



L-2

L-2

L-3

L-3

Буква и цифра указываются на боковине шины

L-2 – это рисунок сцепления с максимальным сцеплением на песке и в условиях мягкой почвы

L-3 – это рисунок для каменной поверхности, который обеспечивает хорошие свойства сцепления и стойкость к камням в ходе обычных операций, связанных с загрузкой.

Иллюстрация изображает разницу между зазором и зубьями.

Тип сцепления L-2

рисунок

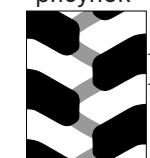

Тип для каменной поверхности L-3

рисунок

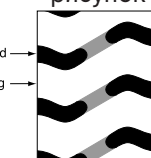

Для шин типа «L» используется таблица MITAS со сравнительной оценкой.

Примечание: Значения оценены пропорционально покрышке L-3, которая взята за 100.

Например: покрышка L-2 отличается сцеплением на 20 % лучше, чем L-3.

Очевидно, что на значение могут оказать влияние конструкция покрышки и вариант исполнения.

Нижеуказанные значения могут отличаться друг от друга в зависимости от вида эксплуатации или размера покрышки.

Шины типа «L»				
	Сцепление	Стойкость к камням	Износ протектора	Отнош. заполн. рис.
L-2	120	90	90	1:1
L-3	100	100	100	2:1

## ШИНЫ ТИПА «E»

Шины типа «E» относятся к шинам, используемым при транспортировке для применения на бездорожье (покрышки EM).

На этих шинах возят материал по неровной поверхности при скорости до 50 км/ч и на короткое расстояние до 4 км в один конец. Машина возвращается на место загрузки без груза. Эти шины также используются на таких машинах как самосвал и скрепер.

Шины типа «E» отличаются друг от друга кодом, типом и глубиной рисунка

Код	Тип	Глубина рисунка
E-2	рисунок сцепления	стандарт. глубина рис.

Ниже приводятся пример шин типа «E»



E-2/L-2 \*

\*Примечание: В настоящее время погрузчики обычно оснащаются покрышками типа «E».

Для работы погрузчиков давление накачки увеличивается до величины каталога.

## Определение давления накачки для погрузчиков

1 – В зависимости от веса оси машины

- Предназначение максимального оборудования для каждой шины в зависимости от веса. Таким способом можно определить давление шины в соответствии с оптимальной мощностью.
- Использование таблицы «зависимость грузоподъемности и скорости» для погрузчиков при установленном давлении. Передняя ось: для нагруженной передней оси (ковш полный). Задняя ось: для ненагруженной задней оси (ковш пустой).

**2 – Посредством расчета, с использованием данные производителя машины**

Если машина загружена ковшом, проникшим в материал, то погрузчик часто находится в точке наклона. Это такая ситуация, при которой на передние покрышки падает большая нагрузка.

- **Определение** максимальной нагрузки покрышки на передней и задней оси.

**ПЕРЕДНЯЯ ось**

Нагрузка на переднюю ось такая же, как общий вес груза машины + нагрузка при наклоне (нагрузка при наклоне указывается в данных производителя машин)

**ЗАДНЯЯ ось (пустой ковш)**

- **использование** любой задней оси без груза в соответствии с информацией производителя о нагрузке
- **перенос** 60 % от веса машины без груза (необходимо принять во внимание допуск для безопасности)

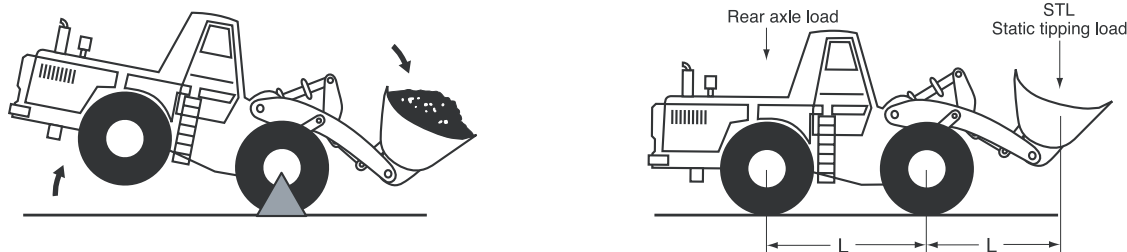

Príklad výpočtu (pro nakladač s následujícími znaky):

**Оснащение пневматикой:** 23.5-25 16PR EM-30 TL

<b>Вес без нагрузки</b>	Передний:	8000 кг	(1)
	Задний:	8500 кг	(2)
	Всего:	16500 кг	(3)

**Прямая траектория наклоненного погрузчика:** 13900 кг (4)

**Максимальная нагрузка на ось – переднюю (неподвижную\*)** (3) + (4) = 30400 кг или 15200 кг на покрышку  
**Максимальная нагрузка на ось – заднюю** (2) = 8500 кг или 4250 кг на покрышку

**Основная накачка** в соответствии с таблицей «зависимость грузоподъемности от скорости»  
 Передняя = 300 кПа (\*увеличение статической нагрузки с 10 км/ч составляет 60 %, 15200/1,6=9200 кг)  
 Задняя = 250 кПа

**ВАЖНАЯ ИНФОРМАЦИЯ**

Правило определения давления посредством расчетом использует спецификацию погрузчика, который не приспособлен для специального применения. Рассчитанные значения давления для погрузчика минимальны, и их можно увеличивать для достижения требуемого уровня манипуляций, или для конкретного применения (однако, необходимо, чтобы они остались в соответствии с указанием нагрузки /накачки для размера и типа покрышки).

В случае прохождения большого расстояния (например, поставка новой машины, транспортировка с одного места на другое и т.д.) необходимо принимать во внимание особые меры:

**Транспортное средство во время транспортировки:**

- транспортное средство во время транспортировки должно быть пустым,
- определение давления накачки у холодной шины на максимальное разрешенное в таблице «зависимость грузоподъемности от скорости» значение для погрузчика,
- максимальная скорость транспортного средства 35 км/ч,
- остановка на 30 мин. через 50 км транспортировки по причине охлаждения,
- транспортировка на расстояния более 100 км не рекомендуется, транспортное средство следует транспортировать прицепом.

Давление накачки может увеличиться в ходе перевозки транспортного средства. Однако давление не должно быть ниже, если шины нагреты.

**Определение давления накачки для бульдозеров**

Зависимость от типа работы, шин на бульдозере и разного вида нагрузки.

- Нагрузка на передней оси максимальна, когда бульдозер сгребает.
- Нагрузка на задней оси максимальна, когда бульдозер выгребает и выскребает.

С практической точки зрения максимальная нагрузка на любой из осей приблизительно равно 2/3 веса машины.

- Использование этого метода определяет нагрузку на каждую шину.
- Использование таблицы «зависимость грузоподъемности от скорости».

**Определение давления накачки для телескопических погрузчиков**

В случае телескопических погрузчиков следует использовать только то давление, которое рекомендуется производителем машины. Такая накачка рекомендуется производителем машины для проведения «испытания наклоном» для определения стабильности. Если рекомендация производителя машины не указывается необходимо использовать такое давление, которое соответствует максимальной стандартизированной нагрузке, как указано в таблице «зависимость грузоподъемности от скорости» для погрузчиков в отношении передних и задних шин.

**УСЛОВИЯ ЭКСПЛУАТАЦИИ**



<b>Рабочие условия, требующие сцепления</b> – болотистость	<b>Легкие условия работы</b> – глина – грязь	<b>Умеренно тяжелые условия работы</b> – щебень – мергель – грунт с камнями – твердые и гладкие поверх.
---	--	---

**Обод W и DW**

ОБОД	A	G	P min.	H min.
W14L	355.6	25.4	27.0	20.6
W15L	381.0	25.4	33.0	20.6
W16L	406.4	25.4	33.0	20.6
DW20A	508.0	28.6	50.8	27.0
DW15L	381.0	25.4	36.5	27.0
DW18	457.2	25.4	50.8	27.0
DW20	508.0	28.6	41.3	27.0

номинал	D
24"	614.4
26"	665.2
28"	716.0
30"	766.8

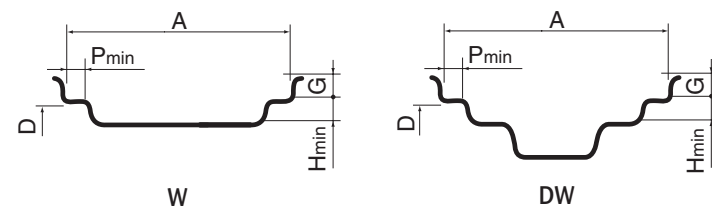

**Обод 5°**

ОБОД	A	G	D
3.00D-8	76.2	17.5	202.4
4.00E-9	101.6	19.8	227.8
6.00E-9	152.4	19.8	227.8
5.00F-10	127.0	22.2	253.2
5.50F-10	139.7	22.2	253.2
6.50F-10	165.1	22.2	253.2
5.00S-12	127.0	31.3	308.8
8.00G-12	203.2	27.9	304.0

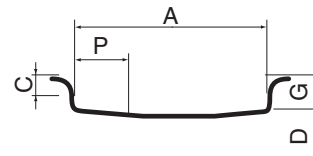

**Составной обод**

ОБОД	A	G	D
3 1/4 I - 8	82.5	15.8	202.4
5.00S-12	127.0	31.3	308.8

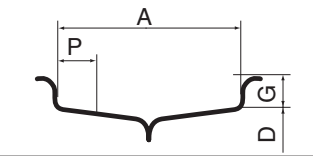

**Плоский обод**

ОБОД	A	G	D
3.75P-13	95.2	25.4	330.2
4.33R-8	110.0	28.6	381.0

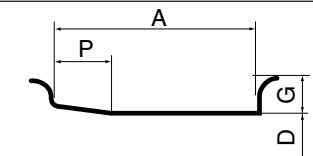

**Плоский составной обод**

ОБОД	A	G	D
4.33R-8	110.0	27.8	205.1

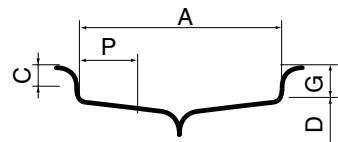

**Полуглубокий обод 5°**

ОБОД	A	G	D
9x20 SDC	228.6	25.4	512.8
11x20 SDC	279.4	25.4	512.8
12x20 SDC	304.8	25.4	512.8
13x20 SDC	330.2	25.4	512.8
13x24 SDC	330.2	25.4	614.4
8.00TGx24 SDC203.2	35.7	614.4	
16.00T-24 SDC	406.4	35.7	614.4
10.00VAx24SDC254.0	43.2	614.4	

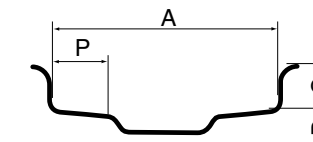

**Глубокий обод 5°**

ОБОД	A	G	D
7.00x12	177.8	20.5	304.0
7.00x15	177.8	20.5	380.2

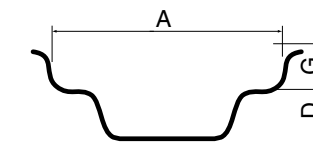

**Глубокий обод 5°**

ОБОД	A	G	D
9.00x15.3	228.6	19.0	388.8
9x18	228.6	25.4	462.0
11x18	279.4	25.4	462.0
12x18	304.8	25.4	462.0
9x20	228.6	25.4	512.8
11x20	279.4	25.4	512.8
12x20	304.8	25.4	512.8
13x20	330.2	25.4	512.8
16.0x20	406.5	25.5	512.8
13x24	330.2	25.4	614.4
13.0x24	330.2	25.4	614.4

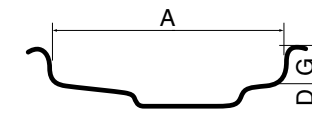

**Полностью скошенный обод 5°**

ОБОД	A	G	D
13.00/2.5-25	330.2	63.5	635.0
15.00/2.5-25	381.0	63.5	635.0
17.00/2.0-25	431.8	50.8	635.0
19.50/2.5-25	495.3	50.8	635.0
22.00/3.0-25	558.8	76.2	635.0
22.00/3.0-29	558.8	76.2	736.6
24.00/3.0-29	609.6	76.2	736.6

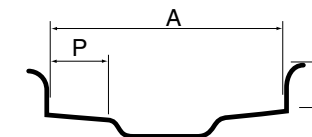

**Полностью скошенный обод 5°**

ОБОД	A	G	D
12.00/1.3-25	304.8	33.0	635.0
14.00/1.5-25	355.6	38.1	635.0
17.00/1.7-25	431.8	43.2	635.0

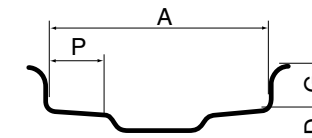

**Глубокий обод 5°**

ОБОД	A	G	D
9.00/1.5-24	228.6	38.0	614.4
13.00/1.4-25	330.2	35.8	635.0
14.00/1.3-25	355.6	33.0	635.0

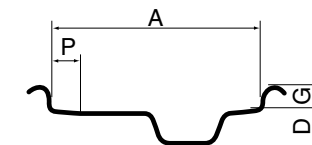

**Глубокий обод 15°**

ОБОД	A	G	D
8.25x16.5	209.6	12.7	419.1
9.75x16.5	247.6	12.7	419.1
10.50x17.5	266.5	12.7	444.5
13.00x19.5	330.2	12.7	495.3
14.00x19.5	355.6	12.7	495.3
14.00x22.5	355.6	12.7	571.5
16.00x22.5	406.4	12.7	571.5
20.00x22.5	508.0	12.7	571.5

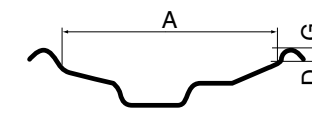

**Глубокий обод 5°**

ОБОД	A	G	D
6.0-15	152.4	33.0	387.4
6.5-15	165.1	35.6	387.4
7.0-15	177.8	38.1	387.4
6.0-20	152.4	33.0	514.4
6.5-20	165.1	35.6	514.4
7.0-20	177.8	38.1	514.4
7.5-20	190.5	40.6	514.4
8.0-20	203.2	43.2	514.4
8.5-20	215.9	45.7	514.4

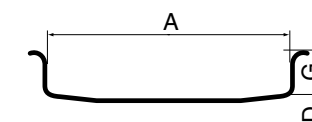

**ПРИМЕР ОБОЗНАЧЕНИЯ ОБОДА**

DW18L x 38  
DW  
18  
L  
x  
38

**ЗНАЧЕНИЕ**  
Форма обода  
Номин. ширина обода в дюймах  
Код высоты края обода  
Цельный обод  
Номинальный диаметр обода в дюймах

**СЛЕДУЮЩИЕ ПРИМЕРЫ ОБОЗНАЧЕНИЯ**

W Расширенный, один раз углубленный обод  
D Расширенный, дважды углубленный обод  
SDC Полуглубокий обод  
- Обод из нескольких частей  
H2 Двойной подъем  
DC Глубокий обод

Lined area for notes on page 44.

Lined area for notes on page 45.